

# 松前町統計書

平成27年度版

松 前 町



---

# 町章

---

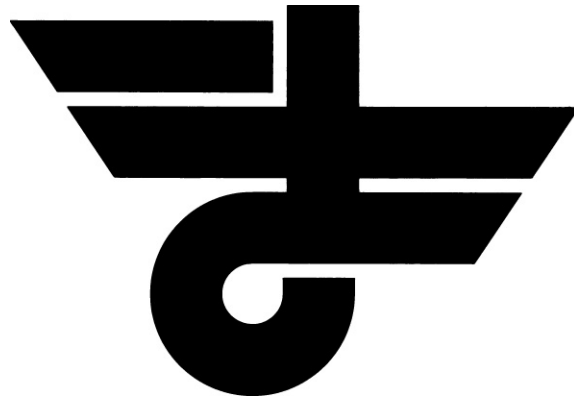

(図案の説明)

松前町の、ま・さ・きを図案化して、全体としては飛躍を印象づける翼を表わし、横線3本は、合併3ヶ町村の繁栄と和を図でむすび、町の発展を象徴する。

---

## 町の花 ひまわり

---



(説明) 太陽に向かって大きくのびのびと育つ様が若々しく、力強く、明るく、健康的かつのびやかで、明るく希望に満ちた活力ある松前町の発展を象徴する。

---

## 町の木 松

---



(説明) かつて海岸や小学校などに大きな松があり、各家庭に好んで植えられ、松から“松前”をイメージしやすいということから、また、針葉樹で年中緑を保ちどっしりと構えた風情が力強く発展する松前町を象徴する。

# まちづくりキャッチフレーズ・ シンボルマーク及びイメージキャラクター

## キャッチフレーズ

水きらめき 笑顔あふれる  
ライフタウン・まさき

(解説) 松前町は、恵まれた立地条件や水と緑の美しい自然環境・景観をはじめとする本町の特性・資源を最大限に生かしながら、町民と行政とが協働してすべての環境のさらなるレベルアップを進め、子どもから高齢者まで、町民一人ひとりが笑顔でいきいきと住み、働き、学び、憩い、楽しむことができる生活自立のまちづくりを目指していきます。

## シンボルマーク

(図案の説明) 太陽に向かっていつまでも若々しく  
明るく、親しみやすい松前町にしようという夢  
をひまわりに表現する。

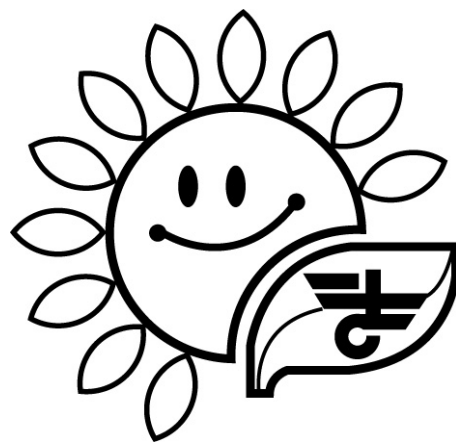

## イメージキャラクター

(図案の説明) 義農作兵衛が身をもって守り抜いた  
“麦種”と、瀧姫伝説にちなんだ魚の行商スタイル  
をデザインしたもので、町の基幹産業「農・漁業」  
を表わす。





## 作成にあたって

平成 27 年度版松前町統計書を作成致しました。

本町は、「水きらめき 笑顔あふれる ライフタウン・まさき」の実現に向けて、計画的なまちづくりを推進しています。

「自立」、「共生」、「飛躍」を基本理念とし、町民一人ひとりが笑顔でいきいきと住み、働き、学び、憩い、楽しむことができる生活自立のまちを目指しています。

また、誰もが松前町に住んでいることを誇りに思えるような、成熟した「誇れるライフタウン」にするため、「子育て支援」や「快適で、文化的なおしゃれなまちづくり」に力点を置いたまちづくりを目指しています。

本書は、松前町の姿を知っていただくために、人口、産業、経済、福祉、教育等のあらゆる分野にわたって、基礎的な資料を収録し、町の現状とその推移を数字により明らかにしようとするものです。

編集にあたっては、できるだけ最新の資料を収集し、図・表等を用いて、より見やすく使いやすい統計書を心がけました。

本書が行政上の利用のみにとどまらず、町民の皆様の生活向上等の資料として広くご利用いただければ幸いです。

本書の作成にあたり、貴重な資料を提供してくださいました関係各位に対しまして厚くお礼申し上げますとともに、今後ともさらなるご指導ご協力を賜りますようお願い致します。

平成 28 年 3 月

松前町長 岡本 靖

## 凡 例

1. 本書は、当町の人口、産業、経済、福祉、教育等のあらゆる分野にわたり、基礎的な統計資料を収録したものです。
2. 資料は、主に官庁統計を採用しましたが、民間団体の統計資料も用い、その資料の出所は各表の下部に掲げております。
3. 数字については、「年」とあるのは暦年（1月～12月）、「年度」とあるのは会計年度（4月～翌年3月）を示します。
4. 統計表の数字の単位は原則として上部右端に注記し、明らかなものは省略しました。
5. 単位未満は四捨五入を原則としましたので、総数とその内容の合計は一致しない場合もあります。
6. 統計表中の符号は、次のとおりです。
  - 「 0 」 …… 単位未満のもの
  - 「 — 」 …… 皆無または該当数字のないもの
  - 「 … 」 …… 不詳なもの
  - 「 x 」 …… 公表をさし控えるもの
  - 「 △ 」 …… 減少、減額

# 総目次

1. 土地・気象 .....	1	土地・気象
2. 人口・世帯 .....	8	人口・世帯
3. 労働 .....	21	労働
4. 事業所 .....	30	事業所
5. 農業 .....	36	農業
6. 漁業 .....	46	漁業
7. 製造業 .....	48	製造業
8. 商業 .....	51	商業
9. 所得 .....	56	所得
10. 住宅・建設 .....	60	住宅・建設
11. 運輸・通信 .....	63	運輸・通信
12. 水道・電気 .....	68	水道・電気
13. 福祉・厚生 .....	70	福祉・厚生
14. 保健・衛生 .....	79	保健・衛生
15. 災害・治安 .....	90	災害・治安
16. 教育・文化 .....	96	教育・文化
17. 行財政・選挙 .....	102	行財政・選挙
18. 参考 .....	114	参考

# 目 次

1. 土地・気象	1. 沿革	1
	2. 位置	1
	3. 面積	2
	4. 地目別土地面積の推移	3
	5. 地目別土地面積（平成27年）	3
	6. 用途地域別面積	4
	7. 気象表（その1）	6
	8. 気象表（その2）	7
2. 人口・世帯	9. 人口の推移（その1）	8
	10. 年齢別（3区分）人口の推移	8
	11. 年齢別人口（10年間の移り変わり）	9
	12. 校区別・字別人口、世帯数の推移	10
	13. 人口の推移（その2）	11
	14. 人口動態	12
	15. 出生・死亡及び転入・転出の推移	13
	16. 年齢別人口	14
	17. 人口集中地区（D I D）	17
	18. 人口集中地区（D I D）の推移	18
	19. 世帯の種類別世帯数及び世帯人員	19
	20. 住居の種類・住宅の所有関係別一般世帯数、世帯人員	19
3. 労働	21. 労働力状態、男女別15歳以上人口	21
	22. 通勤・通学状況（流出・流入・昼間人口）	21
	23. 通勤・通学状況（15歳以上就業者数及び通学者数）	22
	24. 職業、従業上の地位別15歳以上就業者数	23
	25. 産業大分類別15歳以上就業者数の推移	24
	26. 地区別産業別人口	26
	27. 職業（大分類）別就業者数の推移	26
	28. 産業（大分類）別就業者数の推移	28
4. 事業所	29. 産業別事業所数の推移	30
	30. 事業所及び従業者数（平成26年）	31
	31. 産業分類、常用雇用者規模別事業所数及び従業者数	33
5. 農業	32. 農家数の推移	36



		33. 農業の推移	36
		34. 農家数及び農家人口	37
		35. 経営耕地面積規模別農家数	38
		36. 地区別経営耕地面積（販売農家）	39
		37. 主な農作物の作付経営体数、作付面積（販売農家）	41
		38. 男女別年齢別世帯員数	43
		39. 農業労働力保有状態別農家数	43
		40. 就業状態別世帯員数（販売農家）	44
		41. 農地転用の状況	45
		42. 農用機械所有台数（販売農家）	45
6.	漁業	43. 経営体階層別経営体数	46
		44. 漁業世帯員数及び就業者数	46
		45. 漁業種類別漁獲量	47
		46. 海面漁業の主な魚種別漁獲量	47
7.	製造業	47. 業種別事業所数構成比（4人以上の事業所）（平成25年）	48
		48. 事業所の推移（4人以上の事業所）	48
		49. 製造業の状況（4人以上の事業所）	49
		50. 従業者規模別事業所数	50
8.	商業	51. 商業の推移（その1）	51
		52. 従業者数の推移	51
		53. 商品販売額の推移	51
		54. 商業の推移（その2）	52
		55. 従業者規模別事業所数（飲食店を除く）	53
		56. 産業分類別事業所数、従業者数、年間商品販売額の推移	54
		57. 経営組織別事業所数の状況	55
9.	所得	58. 町内総生産の推移	56
		59. 町内総生産（産業別）	56
		60. 町内総生産	57
		61. 町民配分所得	58
		62. 産業別総生産から見た松前町の特化状況（愛媛県比較）	59
10.	住宅・建設	63. 建築確認件数の推移	60
		64. 町営住宅管理戸数	60
		65. 家屋の状況	61

	66. 道路の状況	62
	67. 町道の状況	62
	68. 農道の状況	62
11. 運輸・通信	69. 入港船舶の状況（松前港）	63
	70. 海上出入貨物量	63
	71. 自動車保有台数	64
	72. 原動機付自転車等の保有台数	64
	73. 加入電話設置状況	65
	74. 郵便施設の状況	65
	75. 郵便物取扱い状況（配達及び引受）	66
	76. 鉄道各駅利用状況	67
12. 水道・電気	77. 給水量の推移	68
	78. 水道の状況	68
	79. 電灯・電力需要量の推移	69
	80. 電灯・電力口数の推移	69
13. 福祉・厚生	81. 国民年金の状況	70
	82. 国民年金給付状況（1）福祉年金	70
	83. 国民年金給付状況（2）拠出年金	71
	84. 生活保護の状況	71
	85. 身体障害者手帳交付状況	73
	86. 保育所の状況（その1）	73
	87. 保育所の状況（その2）	74
	88. 要介護認定者・要介護認定率の推移	75
	89. 在宅サービスの利用状況	76
	90. ねたきり老人等介護手当の支給状況	77
	91. 心配ごと相談取扱状況	78
14. 保健・衛生	92. 国民健康保険の状況	
	(1) 加入状況	79
	(2) 受診件数の状況	79
	(3) 医療費の状況	79
	(4) 保険税収納状況	80
	93. 1人当りの保険税負担額	80
	94. 医療助成の状況	
	(1) 重度心身障害者医療費	81

	(2) 乳幼児医療費	81
	(3) 児童医療費	81
	(4) 母子医療費	81
	95. 後期高齢者医療の状況	
	(1) 受診件数の状況	82
	(2) 医療費の状況	82
	96. 医療施設の状況	82
	97. 医療関係従事者数	83
	98. 年齢階級別死亡者数の推移	83
	99. 主な死因別死亡者数の推移	84
	100. 年齢階級別死亡者数	84
	101. 死因別死亡者数	85
	102. 健診（検診）の状況	
	(1) 成人・老人健診	86
	(2) 妊婦・乳幼児健診	87
	103. 予防接種実施状況	87
	104. ゴミ処理状況	88
	105. し尿処理状況	88
	106. 河川の水質状況	88
	107. 公害苦情・陳情件数	89
	108. 畜犬登録状況	89
15. 災害・治安	109. 消防の状況	
	(1) 消防水利施設	90
	(2) 消防機械器具	90
	(3) 消防団員数	90
	110. 火災発生状況（その1）	91
	111. 火災発生状況（その2）	91
	112. 救急車出動件数	92
	113. 交通事故の状況（伊予警察署管内）	92
	114. 交通災害共済加入状況	93
	115. 家出人捜索願受理状況（伊予警察署管内）	93
	116. 不良行為少年の補導状況	94
	117. 街頭補導活動実績	94
	118. 刑法犯所管区別発生状況	95
16. 教育・文化	119. 中学校卒業後の状況（平成27年）	96
	120. 児童・生徒及び教員数の推移	96

	121. 園児・児童・生徒数の推移	97
	122. 教育施設の概要	97
	123. 幼稚園の状況	98
	124. 小学校の状況	98
	125. 中学校の状況	99
	126. 中学校卒業者の進路状況	99
	127. 公民館の状況	100
	128. 文化センターの利用状況	100
	129. ふるさとライブラリーの利用状況	101
	130. 青年団体・婦人団体の状況	101
	131. 指定文化財	101
17. 行財政・選挙	132. 町職員数の推移	102
	133. 所属別職員数	102
	134. 平成26年度一般会計決算額	103
	135. 一般会計歳入歳出決算額の推移	103
	136. 歳入歳出決算額の推移（一般会計）	104
	137. 特別会計歳入歳出決算額	104
	138. 一般会計歳入決算額の推移	105
	139. 一般会計歳出決算額の推移	106
	140. 町税収納状況	107
	141. 普通会計決算状況	108
	142. 選挙人名簿登録者数の推移	109
	143. 投票区別選挙人名簿登録者数	109
	144. 選挙投票状況	
	(1) 衆議院議員選挙	110
	(2) 参議院議員選挙	110
	(3) 愛媛県知事選挙	110
	(4) 愛媛県議会議員選挙	111
	(5) 松前町長選挙	111
	(6) 松前町議会議員選挙	111
	145. 議員定数の推移及び党派別数	112
	146. 松前町行政機構図	113
18. 参 考	歴代町長一覧	114
	歴代議長一覧	114
	主要施設所在地一覧表	115

# 1 土地・気象



## 1. 沿革

昭和30年3月31日に旧松前町、北伊予村、岡田村の1町2村が合併し、松前町が誕生した。

<昭和30年合併前町村のあらまし>

松前町	明治22年12月	町村制実施により南黒田村、北黒田村、筒井村、浜村を併せて、松前村となる。
	大正11年10月	町制を実施し、松前町となる。
北伊予村	明治22年12月	徳丸村、出作村、鶴吉村、神崎村、中川原村、横田村、大溝村、永田村、東古泉村の各村が大字となり、北伊予村と総称される。
岡田村	明治22年12月	大間村、上高柳村、恵久美村、西高柳村、昌農内村、北川原村、西古泉村の各村が大字となり、岡田村と総称される。

資料：松前町誌

## 2. 位置

高縄山系東三方ヶ森に源を発した一級河川重信川を境にして、県都松山市と隣接し、道後平野の西南部にある。

東は遠く四国霊峰石鎚山を仰ぎ、西は伊予灘に面し、南は四国山脈が望める。

土地は平坦地で起伏なく、全てが可住地である。

東 経	北 緯	広 ぼ う		面 積
		東 西	南 北	
132° 42' 42"	33° 47' 12"	6.9km	4.0km	20.41km <sup>2</sup>

(注) 平成14年4月1日施行の測量法改正により、世界測地系に基づく値を記載

### 3. 面 積

面積の推移

年 月 日	面 積	原 因
昭和 30 年 3 月 31 日	19.66km <sup>2</sup>	合併時の面積
昭和 39 年 7 月 9 日	19.73km <sup>2</sup>	石油基地埋立
昭和 56 年 12 月 4 日	20.02km <sup>2</sup>	東レ第 1 期埋立
昭和 58 年 4 月 15 日	20.07km <sup>2</sup>	東レ第 2 期埋立
昭和 63 年 10 月 1 日	20.32km <sup>2</sup>	国土地理院発表により
平成 26 年 10 月 1 日	20.41k m <sup>2</sup>	国土地理院発表により

(注) 39 年は町議会議決年月日、56 年・58 年は県知事認可年月日

(参考資料)

松前町の位置

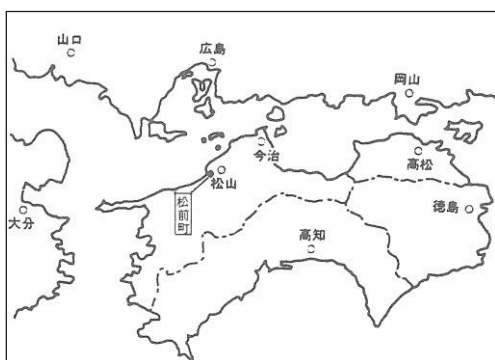

松前町の近隣市町位置図

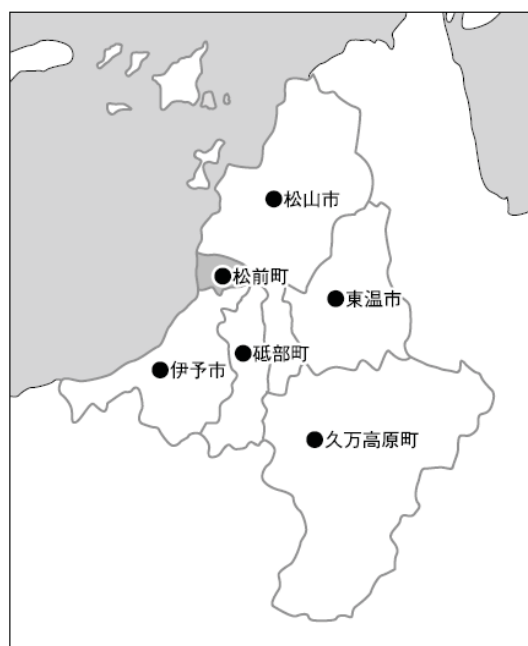



#### 4. 地目別土地面積の推移

(単位：ha)

年	田	畑	宅地	池沼	山林原野	雑種地	その他	合計
平成8年	978	51	430	5	1	79	488	2,032
9	972	51	433	5	1	79	491	2,032
10	966	53	436	5	1	78	493	2,032
11	958	54	438	5	1	81	495	2,032
12	954	54	438	5	1	83	497	2,032
13	947	54	440	5	1	84	501	2,032
14	940	57	441	5	1	84	504	2,032
15	932	57	444	5	1	86	507	2,032
16	924	57	481	5	0	114	451	2,032
17	914	64	483	5	0	114	452	2,032
18	897	73	486	4	0	115	457	2,032
19	891	76	488	4	0	115	458	2,032
20	867	78	509	4	0	116	458	2,032
21	862	77	513	4	0	118	458	2,032
22	857	78	514	3	0	118	462	2,032
23	852	76	515	3	0	119	467	2,032
24	849	76	519	3	0	116	469	2,032
25	847	74	554	3	0	81	473	2,032
26	844	74	555	3	0	74	482	2,032
27	840	72	559	3	0	74	493	2,041

(注) 各年1月1日現在

資料：税務課「概要調査」

#### 5. 地目別土地面積 (平成27年)

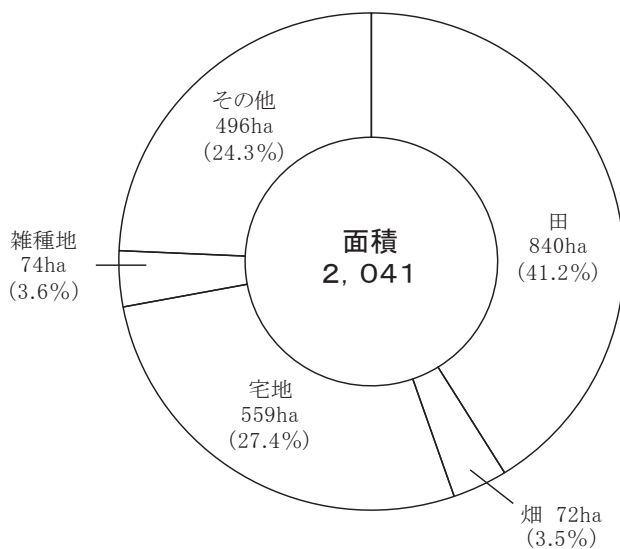

(単位：ha・%)

・ 田	840	(41.2)
・ 畑	72	(3.5)
・ 宅地	559	(27.4)
・ 雑種地	74	(3.6)
・ その他	496	(24.3)
池沼	3	(0.1)
山林・原野	0	(0.0)
その他	493	(24.2)

## 6. 用途地域別面積

(単位：ha)

都市計画区域面積		2,041.0
用途地域別	(総面積)	396.1
	第一種低層住居専用地域	57.2
	第一種中高層住居専用地域	18.1
	第一種住居地域	110.4
	第二種住居地域	8.9
	準住居地域	6.6
	近隣商業地域	23.0
	商業地域	12.7
	工業地域	121.7
	工業専用地域	37.5
市街化区域		396.1
市街化調整区域		1,644.9

(注) 平成27年4月1日現在

資料：まちづくり課



## 7. 気 象 表 (その1)

年及び月	天 気 又 は 現 象 日 数							地 震
	快 晴	曇 天	雨	雪	霧	雷	強 風	有 感
平成12年	28	116	117	13	5	12	0	12
13	33	111	112	14	11	11	1	18
14	24	121	105	8	7	15	0	6
15	31	141	130	14	4	13	1	2
16	36	100	112	16	0	19	3	6
17	22	109	91	16	1	14	0	9
18	23	138	130	21	2	11	2	7
19	19	121	106	4	1	19	5	4
20	22	128	115	8	0	14	1	2
21	26	133	113	12	0	16	1	8
22	21	136	115	13	2	15	0	10
23	21	145	103	19	2	13	3	7
24	21	140	135	15	1	15	2	5
25	32	125	109	8	1	17	3	2
26	22	163	125	14	0	19	2	11
1月	4	3	8	4	0	1	0	0
2月	2	10	11	5	0	0	0	0
3月	4	9	14	2	0	1	0	3
4月	3	12	10	0	0	1	0	0
5月	2	7	8	0	0	0	0	1
6月	0	25	12	0	0	1	0	0
7月	0	24	12	0	0	3	0	1
8月	0	25	17	0	0	7	2	2
9月	1	17	7	0	0	2	0	1
10月	3	11	8	0	0	2	0	1
11月	3	8	8	0	0	0	0	1
12月	0	12	10	3	0	1	0	1

資料：松山地方気象台

- (注) 1. 「快晴」は、日平均雲量1.5未満、「曇天」は、日平均雲量8.5以上の日数  
 2. 「雨」は、日平均雲量に関係なく日降水量が0.5mm以上あった日数  
 3. 「霧」「雷」は、その量に関係なくこれらの現象を観測した日数  
 4. 「雪」は、年をまたいで統計。その期間を寒候年といい、期間は前年の8月から当年の7月までの1年間のため、年間合計とは相違している。  
 5. 「強風」は、日最大風速（10分間平均）が10m/s以上の日数  
 6. 地震は松山地方気象台がある北持田町の震度計データを用いている。

## 8. 気象表(その2)

年及び月	気温(°C)					降水量(mm)			湿度(%)		
	平均	最高		最低		総量	最大		平均	最小	
		気温	月/日	気温	月/日		日量	月/日		湿度	月/日
平成12年	16.7	35.6	7/23	-1.6	1/28	1,150.0	72.0	11/1	67	12	4/1
13	16.6	35.9	8/5	-2.5	1/15	1,501.5	167.0	6/19	65	13	3/22
14	17.0	36.7	8/7	-0.7	2/15	930.5	76.0	5/15	63	8	6/12
15	16.5	34.8	7/10	-1.4	1/16*	1,400.0	82.0	8/14	68	17	3/20*
16	17.3	36.9	7/30	-2.8	1/22	1,786.0	88.5	6/25	66	12	5/6
17	16.6	34.7	7/28	-1.7	2/27	1,179.0	187.0	7/3	65	7	4/17
18	16.7	36.7	8/8	-2.2	2/4	1,469.0	83.5	7/19	68	8	2/24
19	17.3	35.6	8/12	-0.9	2/3	1,051.5	68.5	7/14	65	13	4/29
20	16.7	35.9	8/11*	-1.8	2/18	1,315.0	55.5	9/21	66	13	3/16
21	16.9	35.1	6/22	-0.1	1/15	1,302.5	118.5	7/21	63	6	5/10
22	16.9	36.5	8/18	-1.8	2/7	1,441.0	158.5	7/12	62	9	5/2
23	16.5	35.9	7/17	-3.5	1/31	1,633.0	151.0	9/20	62	11	4/14
24	16.3	35.9	8/4	-2.7	2/3	1,369.0	66.5	6/21	68	9	3/22
25	16.8	36.4	8/12	-2.3	1/27	1,622.5	112.0	6/20	67	12	4/15
26	16.4	36.8	7/26	-1.8	2/12	1,417.5	76.0	8/1	68	12	3/24
1月	6.5	16.6	1/25	-1.1	1/27	33.5	19.0	1/8	65	23	1/31
2月	6.4	19.3	2/2	-1.8	2/12	54.5	16.5	2/8	65	28	2/23*
3月	10.3	20.9	3/29*	-0.8	3/8	138.5	49.0	3/13	64	12	3/24
4月	14.4	25.3	4/29	3.0	4/7	89.0	26.5	4/13	62	15	4/24
5月	19.3	29.6	5/31	8.0	5/7	95.5	32.0	5/12	60	19	5/10*
6月	22.5	29.9	6/1	16.5	6/19	205.0	65.5	6/4	75	30	6/1
7月	26.7	36.8	7/26	20.1	7/1	178.0	51.0	7/3	74	36	7/12
8月	26.8	35.3	8/21	19.4	8/30	268.0	76.0	8/1	78	40	8/21
9月	23.9	32.9	9/3	15.6	9/21	33.0	9.0	9/4	68	23	9/28
10月	19.3	29.0	10/10	9.0	10/28	159.5	68.5	10/13	68	22	10/18
11月	14.0	22.6	11/1	5.6	11/19	74.0	18.0	11/25*	69	31	11/23
12月	6.7	17.1	12/1	-0.7	12/19	89.0	24.0	12/20	62	25	12/31

資料：松山地方気象台

(注) \*は極値が2つ以上あることを示し、起日・起時は新しい方をとる。



## 2 人口・世帯





## 9. 人口の推移（その1）

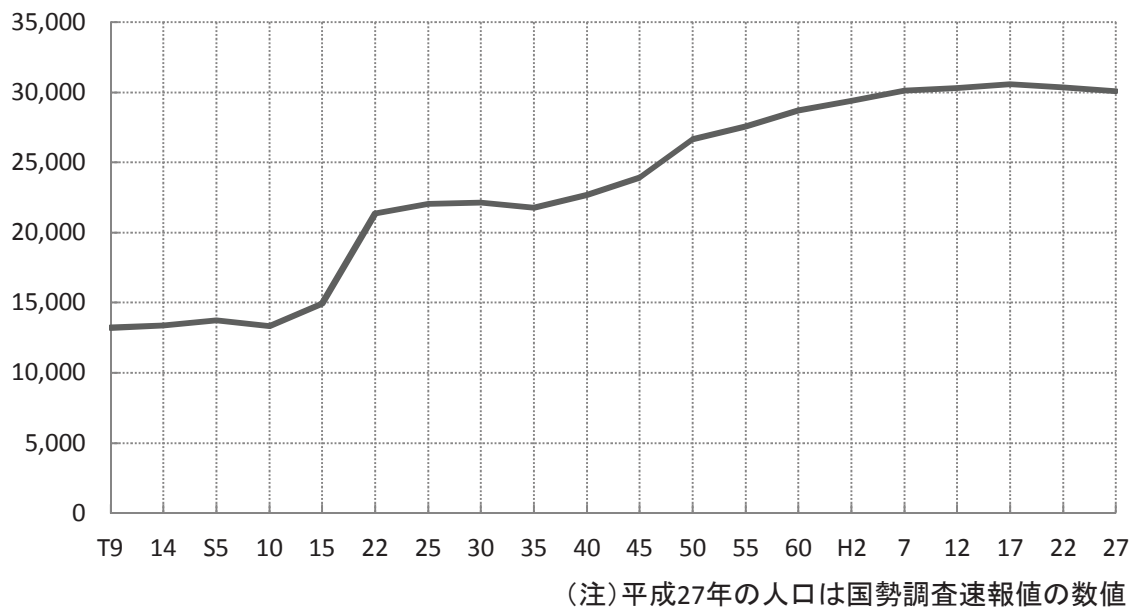

データ	人
T9	13,216
14	13,377
S5	13,754
10	13,334
15	14,916
22	21,354
25	22,054
30	22,113
35	21,784
40	22,698
45	23,900
50	26,639
55	27,568
60	28,697
H2	29,407
7	30,106
12	30,277
17	30,564
22	30,359
27	30,070

## 10. 年齢別（3区分）人口の推移

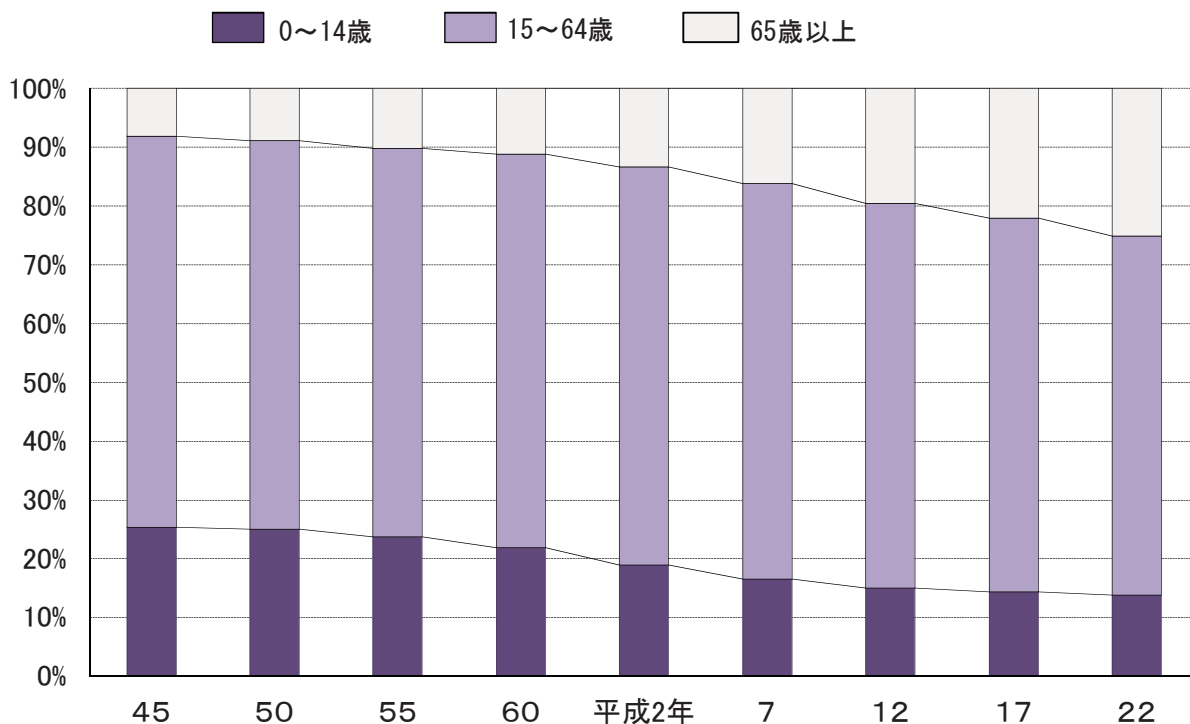

区分	昭和45年	50	55	60	平成2年	7	12	17	22
0～14歳 (%)	6,052 (25.3)	6,652 (25.0)	6,525 (23.7)	6,288 (21.9)	5,554 (18.9)	5,002 (16.6)	4,554 (15.1)	4,394 (14.4)	4,201 (13.8)
15～64歳 (%)	15,902 (66.5)	17,621 (66.1)	18,232 (66.1)	19,203 (66.9)	19,943 (67.8)	20,236 (67.2)	19,811 (65.4)	19,444 (63.6)	18,518 (61.0)
65歳以上 (%)	1,946 (8.1)	2,366 (8.9)	2,811 (10.2)	3,204 (11.2)	3,910 (13.3)	4,868 (16.2)	5,912 (19.5)	6,726 (22.0)	7,626 (25.1)
合計 (人)	23,900	26,639	27,568	28,695 ※不詳2名	29,407	30,106	30,277	30,564	30,345 ※不詳14名

資料：国勢調査

11. 年齢別人口（10年間の移り変わり）

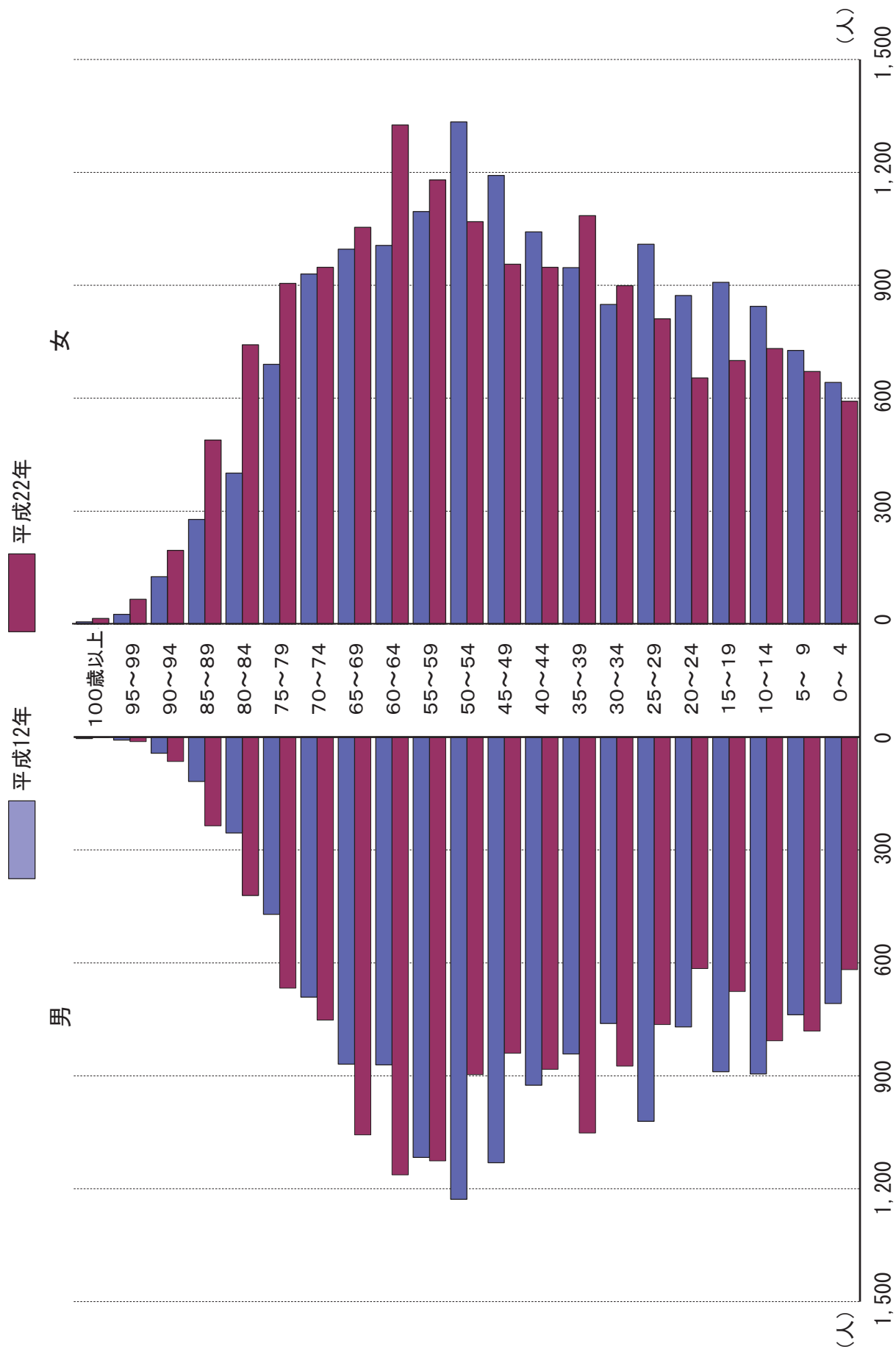

## 12. 校区別・字別人口、世帯数の推移

区分	昭和60年		平成2年		区分	7		12		17		22	
	世帯数	人口	世帯数	人口		世帯数	人口	世帯数	人口	世帯数	人口	世帯数	人口
総数	8,396	28,697	9,050	29,407	総数	9,857	30,106	10,508	30,277	11,036	30,564	11,308	30,359
松前区	3,881	12,654	4,241	13,066	松前区	4,720	13,619	4,983	13,637	5,195	13,626	5,326	13,577
南黒田	204	723	248	831	南黒田	306	958	347	1,057	393	1,132	443	1,202
北黒田	860	3,032	897	2,966	北黒田	1,150	3,549	1,179	3,438	1,273	3,454	1,277	3,407
宗意原	805	2,648	810	2,527	浜	1,013	2,707	983	2,514	917	2,302	951	2,316
新立	758	2,256	849	2,432									
本村	287	858	281	752									
筒井	967	3,137	1,156	3,558	筒井	2,251	6,405	2,474	6,628	2,612	6,738	2,655	6,652
北伊予校区	1,866	7,141	1,982	7,207	北伊予校区	2,151	7,402	2,302	7,498	2,389	7,403	2,508	7,468
徳丸	346	1,278	367	1,344	徳丸	404	1,396	419	1,363	440	1,355	471	1,358
中川原	276	1,061	301	1,085	中川原	344	1,181	357	1,177	379	1,145	385	1,137
出作	269	902	283	900	出作	279	850	304	832	307	813	300	775
神崎	374	1,586	391	1,556	神崎	437	1,579	459	1,646	474	1,549	509	1,643
鶴吉	180	705	192	706	鶴吉	220	812	250	902	270	905	285	911
横田	76	296	78	291	横田	84	282	88	272	91	278	98	275
大溝	91	343	97	367	大溝	99	383	112	378	117	440	132	442
永田	110	445	120	445	永田	131	425	146	441	143	440	149	439
東古泉	144	525	153	513	東古泉	153	487	167	487	168	478	179	488
岡田校区	2,649	8,902	2,827	9,134	岡田校区	2,986	9,085	3,223	9,142	3,452	9,535	3,474	9,314
大間	122	509	134	522	大間	151	522	164	538	179	559	177	460
上高柳	385	1,315	412	1,337	上高柳	431	1,332	456	1,306	477	1,263	500	1,310
恵久美	455	1,428	469	1,421	恵久美	478	1,374	509	1,366	506	1,312	485	1,280
昌農内	397	1,337	409	1,280	昌農内	439	1,303	463	1,319	468	1,299	490	1,303
西高柳	245	833	299	1,005	西高柳	320	988	380	1,085	434	1,273	434	1,214
西古泉	485	1,531	531	1,649	西古泉	552	1,615	609	1,676	693	1,787	687	1,807
北川原	341	1,170	366	1,170	北川原	615	1,951	642	1,852	695	2,042	701	1,940
塩屋	219	779	207	750									

資料：国勢調査（各年10月1日現在）

### 13. 人口の推移（その2）

（単位：人、人/km<sup>2</sup>）

年 度	世 帯 数	人 口			人口密度 (1 km <sup>2</sup> 当り)
		総 数	男	女	
昭和62年度	9,255	29,266	14,017	15,249	1,458
63	9,395	29,474	14,095	15,379	1,468
平成元年度	9,561	29,698	14,192	15,506	1,461
2	9,756	29,959	14,346	15,613	1,474
3	9,928	30,055	14,419	15,636	1,479
4	9,997	30,064	14,401	15,663	1,480
5	10,105	30,123	14,409	15,714	1,482
6	10,368	30,576	14,641	15,935	1,505
7	10,575	30,846	14,774	16,072	1,518
8	10,727	30,886	14,772	16,114	1,520
9	10,888	30,982	14,830	16,152	1,525
10	11,039	30,935	14,819	16,116	1,522
11	11,184	31,044	14,892	16,152	1,528
12	11,321	31,085	14,854	16,231	1,530
13	11,519	31,203	14,908	16,295	1,536
14	11,742	31,427	15,059	16,368	1,547
15	11,921	31,471	15,068	16,403	1,549
16	12,021	31,395	14,997	16,398	1,545
17	12,182	31,435	15,026	16,409	1,547
18	12,359	31,493	15,042	16,451	1,550
19	12,445	31,369	14,956	16,413	1,544
20	12,574	31,411	14,982	16,429	1,546
21	12,720	31,430	15,003	16,427	1,547
22	12,777	31,288	14,897	16,391	1,540
23	12,766	31,069	14,758	16,311	1,529
24	12,917	31,124	14,776	16,348	1,532
25	12,966	31,039	14,698	16,341	1,528
26	13,098	31,044	14,711	16,333	1,521

（注）各年度末現在

資料：町民課「住民基本台帳」

## 14. 人口動態

(単位：人)

年 度	自 然 動 態					社 会 動 態			人 口 加 増
	出 生		死 亡		自 然 加 増	転 入	転 出	社 会 加 増	
	男	女	男	女					
昭和62年度	137	124	112	107	42	1,605	1,473	132	174
63	154	143	115	85	97	1,589	1,478	111	208
平成元年度	133	127	102	93	65	1,586	1,427	159	224
2	132	126	111	92	55	1,617	1,411	206	261
3	148	146	120	123	51	1,445	1,400	45	96
4	134	100	131	101	2	1,407	1,400	7	9
5	123	118	145	87	9	1,510	1,460	50	59
6	111	125	120	99	17	1,770	1,334	436	453
7	146	135	117	85	79	1,567	1,376	191	270
8	128	119	135	104	8	1,550	1,518	32	40
9	131	130	135	106	20	1,487	1,411	76	96
10	138	113	127	119	5	1,463	1,515	△ 52	△ 47
11	130	122	119	124	9	1,421	1,321	100	109
12	138	103	156	98	△ 13	1,350	1,296	54	41
13	118	127	139	121	△ 15	1,442	1,309	133	118
14	149	121	132	123	15	1,602	1,393	209	224
15	135	118	137	132	△ 16	1,413	1,353	60	44
16	116	108	169	112	△ 57	1,379	1,398	△ 19	△ 76
17	126	104	166	113	△ 49	1,353	1,264	89	40
18	111	130	157	120	△ 36	1,354	1,259	95	59
19	112	119	158	143	△ 70	1,388	1,442	△ 54	△ 124
20	116	115	162	141	△ 72	1,440	1,526	△ 86	△ 158
21	122	101	141	121	△ 39	1,314	1,256	58	19
22	107	116	169	123	△ 69	1,211	1,284	△ 73	△ 142
23	110	135	170	169	△ 94	1,171	1,296	△ 125	△ 219
24	102	132	150	182	△ 98	1,238	1,085	153	55
25	113	120	160	147	△ 74	1,209	1,220	△ 11	△ 85
26	98	96	164	153	△ 123	1,246	1,118	128	5

(注) 各年度末現在

資料：町民課「住民基本台帳」

### 15. 出生・死亡及び転入・転出の推移

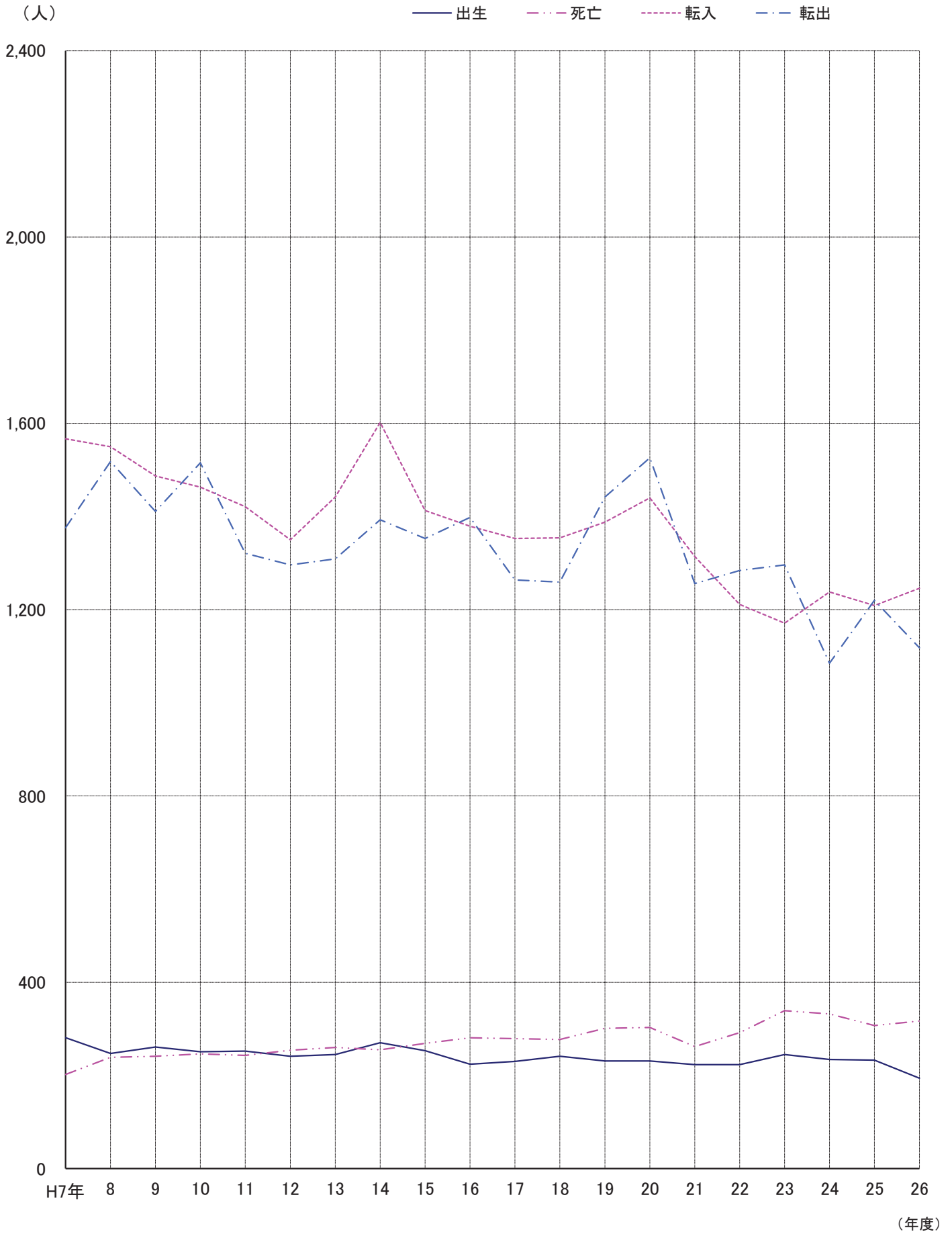

## 16. 年齢別人口

(単位：人、%)

年 齢	平成 7 年		12		17		22			
	総 数	構成比	総 数	構成比	総 数	構成比	総 数	男	女	構成比
総 数	30,106	100.00	30,277	100.00	30,564	100.00	30,359	14,315	16,044	100.00
0～4歳	1,352	4.49	1,350	4.46	1,326	4.34	1,210	618	592	3.99
0	253		261		222		211	96	115	
1	232		250		225		246	138	108	
2	263		256		275		236	116	120	
3	318		304		302		258	127	131	
4	286		279		302		259	141	118	
5～9歳	1,677	5.57	1,465	4.84	1,528	5.00	1,452	781	671	4.78
5	305		278		310		286	149	137	
6	348		242		293		250	132	118	
7	329		291		295		303	167	136	
8	348		345		316		312	163	149	
9	347		309		314		301	170	131	
10～14歳	1,973	6.55	1,739	5.74	1,540	5.04	1,539	807	732	5.07
10	393		320		292		315	158	157	
11	384		373		255		303	165	138	
12	370		344		309		297	156	141	
13	427		344		356		315	169	146	
14	399		358		328		309	159	150	
15～19歳	2,098	6.97	1,797	5.94	1,602	5.24	1,376	676	700	4.53
15	447		392		337		291	137	154	
16	428		389		383		265	129	136	
17	459		368		341		295	148	147	
18	397		361		285		292	153	139	
19	367		287		256		233	109	124	
20～24歳	1,978	6.57	1,643	5.43	1,398	4.57	1,269	615	654	4.18
20	387		290		275		254	115	139	
21	388		308		269		257	122	135	
22	382		331		258		251	123	128	
23	424		348		299		244	119	125	
24	397		366		297		263	136	127	
25～29歳	1,606	5.33	2,030	6.70	1,740	5.69	1,575	764	811	5.19
25	370		427		332		348	171	177	
26	348		438		334		301	161	140	
27	327		399		335		313	136	177	
28	330		416		346		315	154	161	
29	231		350		393		298	142	156	

年 齢	平成 7 年		12		17		22			
	総 数	構成比	総 数	構成比	総 数	構成比	総 数	男	女	構成比
30～34歳	1,680	5.58	1,610	5.32	2,076	6.79	1,773	874	899	5.84
30	346		349		415		329	167	162	
31	326		363		446		354	165	189	
32	353		314		412		365	182	183	
33	328		330		422		355	165	190	
34	327		254		381		370	195	175	
35～39歳	1,912	6.35	1,789	5.91	1,733	5.67	2,137	1,052	1,085	7.04
35	330		356		380		424	206	218	
36	390		343		386		432	222	210	
37	395		383		328		443	216	227	
38	389		351		353		432	215	217	
39	408		356		286		406	193	213	
40～44歳	2,356	7.83	1,967	6.50	1,836	6.01	1,831	883	948	6.03
40	431		334		372		422	211	211	
41	452		427		353		402	184	218	
42	480		394		391		348	175	173	
43	489		408		358		367	178	189	
44	504		404		362		292	135	157	
45～49歳	2,559	8.50	2,323	7.67	2,020	6.61	1,796	840	956	5.92
45	504		437		358		346	166	180	
46	612		434		441		361	167	194	
47	569		468		384		374	164	210	
48	533		483		407		357	171	186	
49	341		501		430		358	172	186	
50～54歳	2,195	7.29	2,562	8.46	2,301	7.53	1,966	897	1,069	6.48
50	379		503		435		337	166	171	
51	446		593		420		432	211	221	
52	420		569		468		391	164	227	
53	463		556		477		396	174	222	
54	487		341		501		410	182	228	
55～59歳	1,908	6.34	2,213	7.31	2,547	8.33	2,306	1,126	1,180	7.60
55	392		388		504		428	218	210	
56	361		446		593		445	223	222	
57	334		419		561		463	232	231	
58	431		468		542		470	230	240	
59	390		492		347		500	223	277	
60～64歳	1,944	6.46	1,877	6.20	2,191	7.17	2,489	1,163	1,326	8.20
60	348		389		376		495	247	248	
61	413		353		455		578	286	292	
62	436		343		421		551	256	295	
63	410		419		465		520	212	308	
64	337		373		474		345	162	183	



年 齡	平成 7 年		12		17		22			
	総 数	構成比	総 数	構成比	総 数	構成比	総 数	男	女	構成比
65～69歳	1,721	5.72	1,865	6.16	1,802	5.90	2,111	1,057	1,054	6.95
65	369		344		380		382	199	183	
66	370		375		332		436	223	213	
67	345		425		330		400	181	219	
68	321		404		400		439	229	210	
69	316		317		360		454	225	229	
70～74歳	1,270	4.22	1,621	5.35	1,768	5.78	1,700	752	948	5.60
70	316		349		338		369	170	199	
71	246		357		356		320	139	181	
72	244		322		399		316	142	174	
73	256		302		367		363	170	193	
74	208		291		308		332	131	201	
75～79歳	829	2.75	1,161	3.83	1,436	4.70	1,572	667	905	5.18
75	198		293		311		311	139	172	
76	162		235		323		303	124	179	
77	177		227		275		351	164	187	
78	146		218		265		327	126	201	
79	146		188		262		280	114	166	
80～84歳	589	1.96	656	2.17	964	3.15	1,163	421	742	3.83
80	130		172		254		269	83	186	
81	134		127		207		243	93	150	
82	116		141		174		224	91	133	
83	114		101		172		216	81	135	
84	95		115		157		211	73	138	
85～89歳	325	1.08	396	1.31	463	1.51	725	236	489	2.39
85	74		89		131		203	78	125	
86	79		96		88		148	49	99	
87	63		73		94		137	49	88	
88	64		79		79		128	28	100	
89	45		59		71		109	32	77	
90～94歳	103	0.34	169	0.56	220	0.72	261	65	196	0.86
90	24		53		55		84	22	62	
91	26		35		56		46	13	33	
92	22		31		35		58	13	45	
93	21		32		45		33	10	23	
94	10		18		29		40	7	33	
95～99歳	28	0.09	34	0.11	64	0.21	78	12	66	0.26
95	12		8		19		31	4	27	
96	9		7		13		23	5	18	
97	3		8		15		8	1	7	
98	1		9		14		11	2	9	
99	3		2		3		5	—	5	
100歳以上	3	0.01	10	0.03	9	0.03	16	1	15	0.05
年齢不詳	—	—	—	—	—	—	14	8	6	0.05

資料：国勢調査

## 17. 人口集中地区（D I D）

人口集中地区は、昭和 28 年の町村合併促進法及び昭和 31 年の新市町村建設促進法による町村合併や新市の創設などにより市部地域が拡大され、市部・郡部別の地域表章が必ずしも都市的地域と農村的地域の特質を明りょうに示さなくなったため、この都市的地域の特質を明らかにする統計上の地域単位として、昭和 35 年国勢調査から新たに設定されたものである。

### <設定の基準>

平成 7 年国勢調査より「人口集中地区」は、以下の 3 点を条件として設定された。

- (1) 国勢調査基本単位区を基礎単位地域とする。
- (2) 市区町村の境界内で人口密度の高い基本単位区(原則として人口密度が 1km<sup>2</sup>当たり 4,000 人以上)が隣接していること。
- (3) それらの地域の人口が 5,000 人以上を有すること。

なお、個別の人口集中地区の中には、人口密度が 1km<sup>2</sup>当たり 4,000 人に満たないものがあるが、これは人口集中地区が都市地域を表すという観点から、人口集中地区に常住人口の少ない公共施設、産業施設、社会施設等のある地域を含めているためである。

### 人口集中地区（D I D）人口の推移

(単位：k m<sup>2</sup>、人、人／k m<sup>2</sup>)

項 目	昭和35年	55	60	平成2年	7	12	17	22
D I D 面 積	1.2	2.4	2.8	2.9	2.9	3.01	2.93	2.92
D I D 人 口	8,581	9,362	10,560	11,360	12,345	12,792	13,069	13,061
D I D 人口密度	7,150.8	3,900.8	3,771.4	3,917.2	4,256.9	4,249.8	4,460.4	4,472.9

昭和 35 年は、D I D が設定された調査年であるため表記する。

資料：国勢調査

(注 1) D I D …… densely inhabited district の略。

(注 2) 平成 7 年より基準変更。

18. 人口集中地区 (D I D) の推移

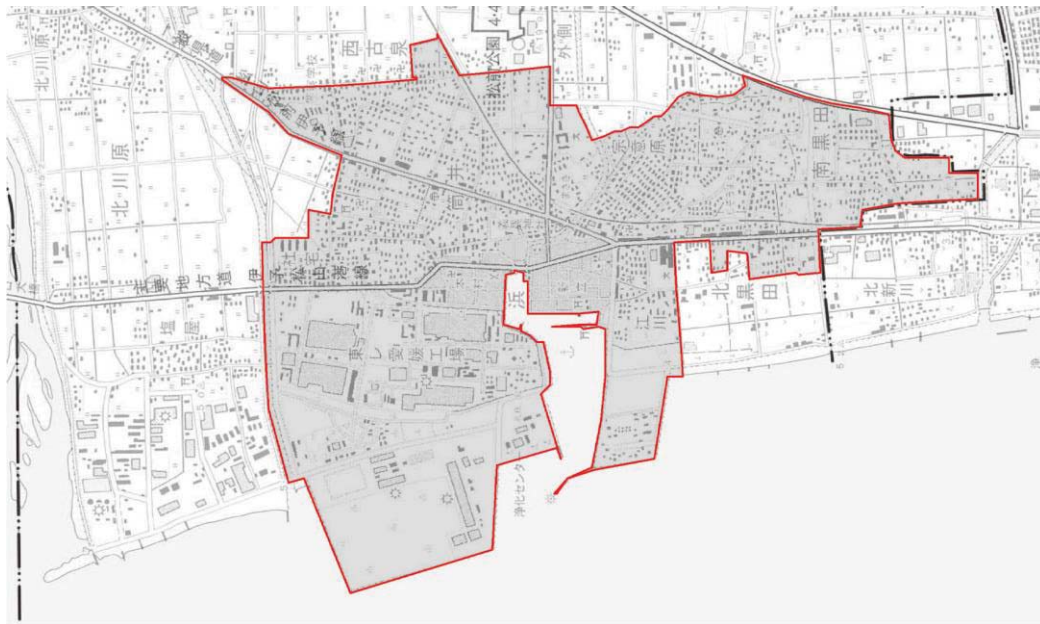

平成12年

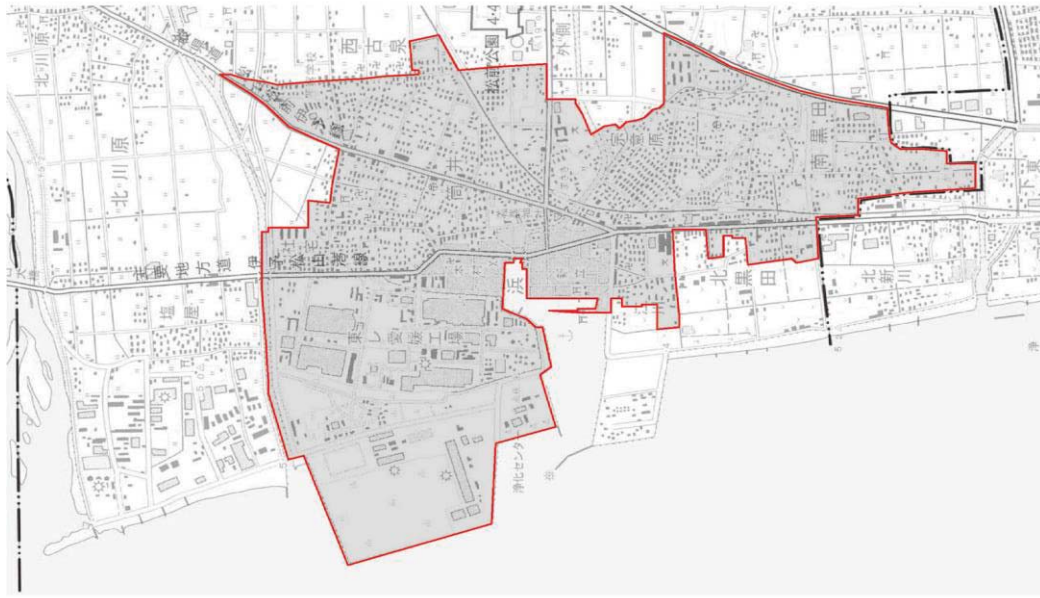

平成17年

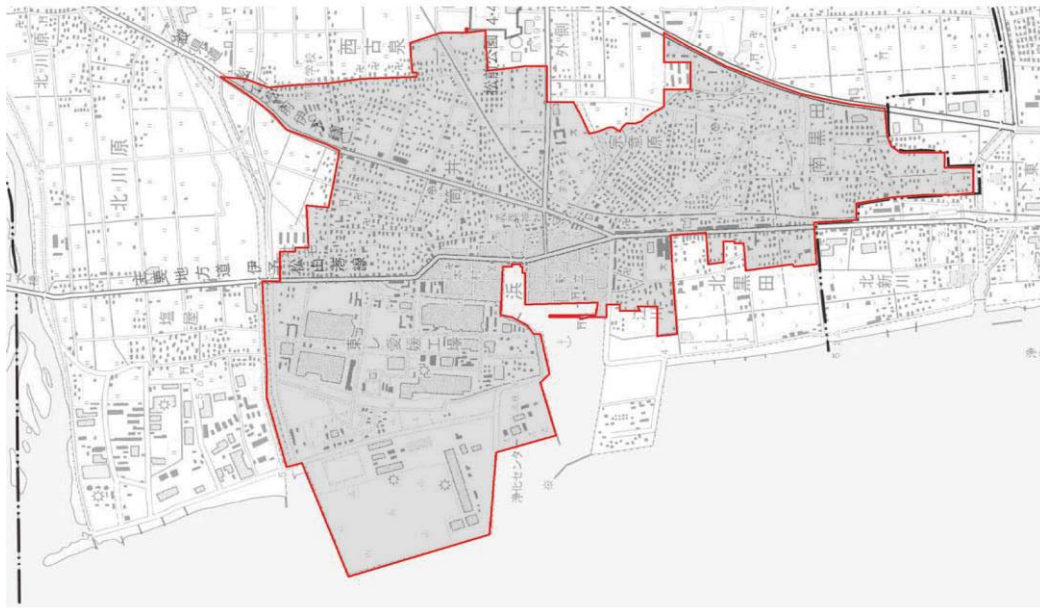

平成22年

### 19. 世帯の種類別世帯数及び世帯人員

(単位：人)

年	総数		一般世帯										施設等の世帯				(再掲) 核家族世帯数			
	世帯数	世帯人員	世帯数										世帯数	世帯人員	総数	夫婦のみの世帯	夫婦と子供が成る世帯	男親と子供が成る世帯	女親と子供が成る世帯	
			世帯人員が1人	2人	3人	4人	5人	6人	7人以上	世帯人員										
平成12年	10,508	30,277	10,494	1,901	3,001	2,300	2,028	821	286	157	29,901	14	376	7,198	2,354	3,941	129	774		
平成17年	11,036	30,564	11,021	2,249	3,290	2,358	1,989	761	260	114	30,105	15	459	7,402	2,539	3,805	154	904		
平成22年	11,308	30,359	11,294	2,403	3,547	2,412	1,906	746	193	87	29,885	14	474	7,545	2,660	3,733	185	967		

資料：国勢調査

### 20. 住居の種類・住宅の所有関係別一般世帯数、世帯人員

(単位：人)

年	一般世帯										一般世帯				一世帯当たり延べ面積(m <sup>2</sup> )	
	住宅以外に住一般世帯		住宅に住む								給与住宅		間借り			世帯人員
	総数	住宅以外に住一般世帯	持ち家	公営・公団・公社の借家	民営の借家	計	計	計	計	計	計					
平成12年	10,494	212	7,923	392	1,356	10,282	529	82	29,682	108.6						
平成17年	11,021	329	8,141	386	1,502	10,692	384	279	29,726	108.5						
平成22年	11,294	304	8,686	336	1,575	10,990	283	110	29,545	—						

資料：国勢調査

(参考資料)

### 1 人口増減率（平成17～22年）

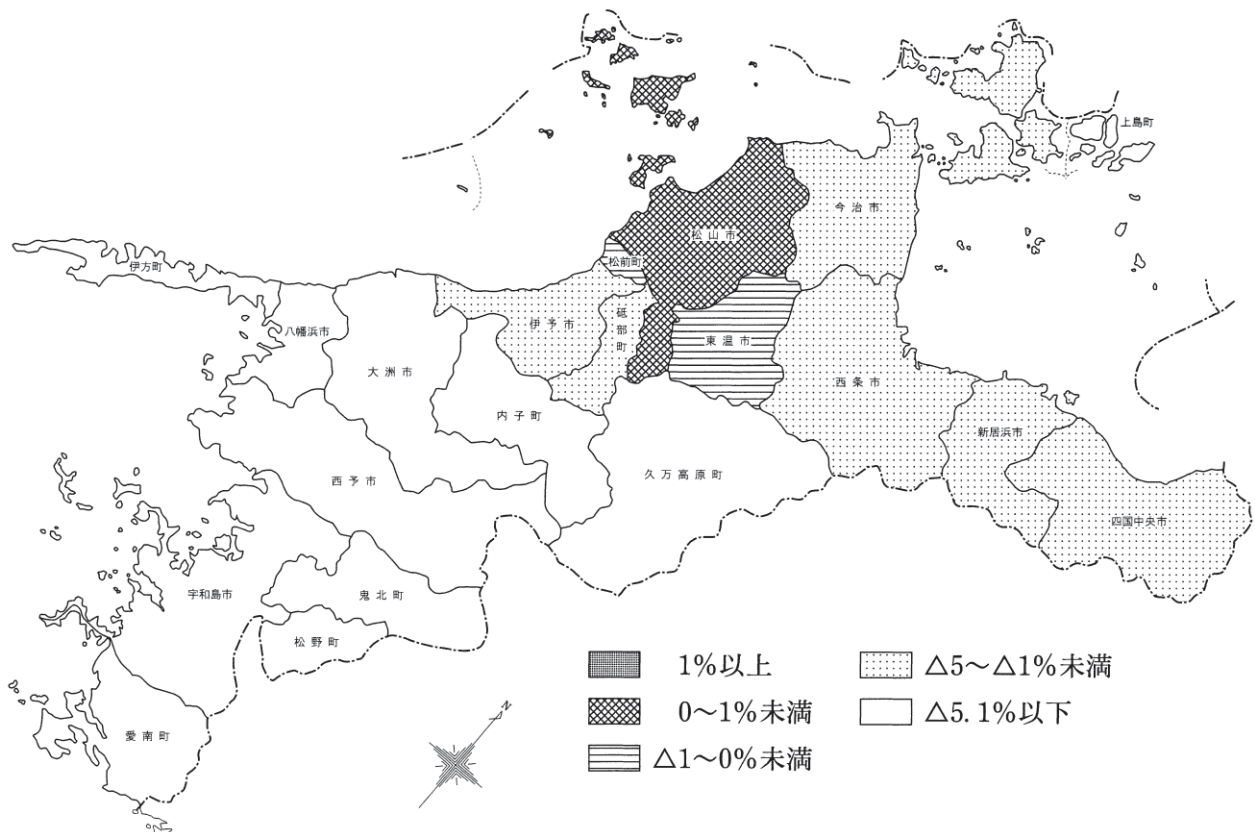

### 2 老年人口指数（平成22年）

$$\frac{\text{老年人口}}{\text{生産年齢人口}} \times 100$$

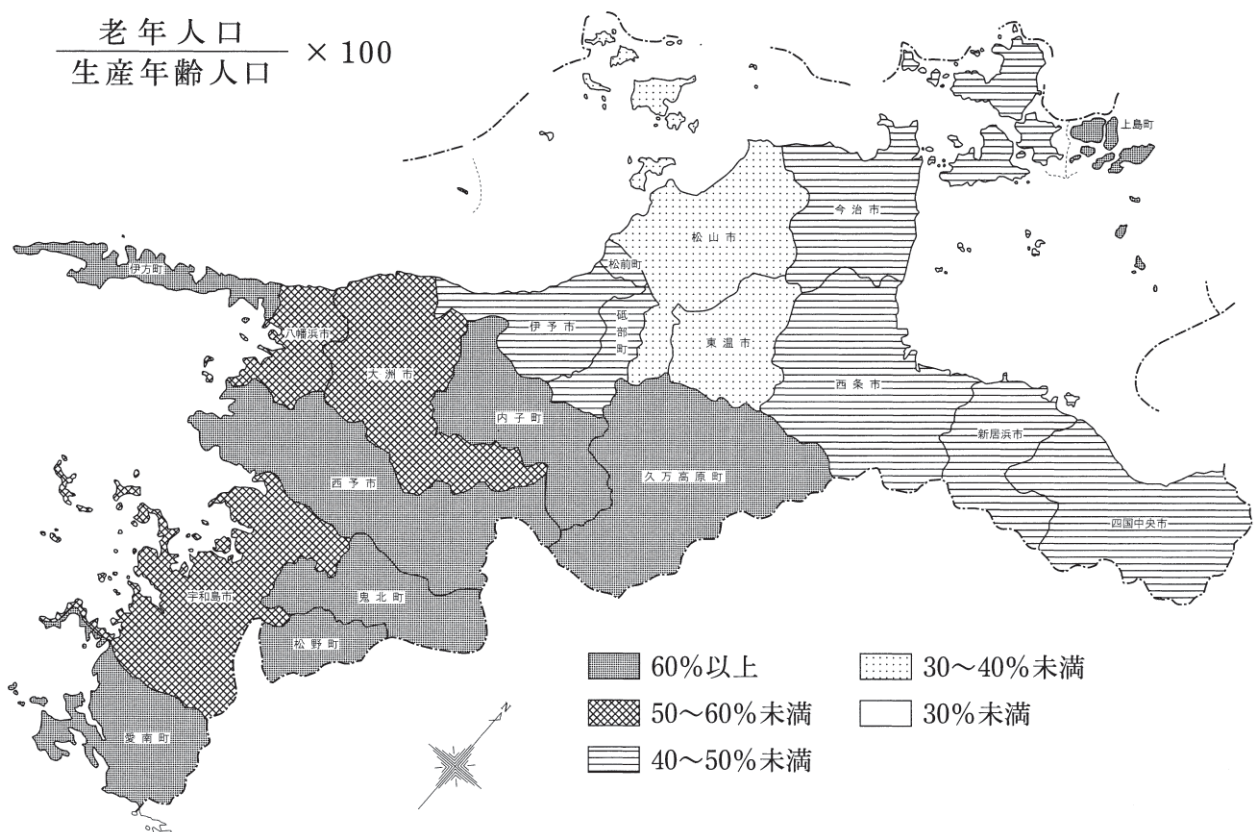

(資料：統計からみた市町のすがた)



---

3 勞 働

---





## 21. 労働力状態、男女別15歳以上人口

(単位：人)

年 齢	総 数 (注)	勞 働 力 人 口							非 勞 働 力 人 口			
		総 数	就 業 者					完 全 失業者	総 数	家 事	通 学	そ の 他
			総 数	主 任 に 事	家 事 の ほか 仕 事	通 学 の ほか た わ ら 仕 事	休 業 者					
総 数	26,144	15,112	14,021	11,639	2,013	163	206	1,091	10,877	4,660	1,362	4,855
15～64歳	18,518	13,720	12,717	10,719	1,669	162	167	1,003	4,668	2,719	1,362	587
65歳以上	7,626	1,392	1,304	920	344	1	39	88	6,209	1,941	0	4,268
男	12,101	8,551	7,807	7,489	132	74	112	744	3,455	410	660	2,385
15～64歳	8,890	7,663	6,999	6,791	57	73	78	664	1,143	118	660	365
65歳以上	3,211	888	808	698	75	1	34	80	2,312	292	—	2,020
女	14,043	6,561	6,214	4,150	1,881	89	94	347	7,422	4,250	702	2,470
15～64歳	9,628	6,057	5,718	3,928	1,612	89	89	339	3,525	2,601	702	222
65歳以上	4,415	504	496	222	269	—	5	8	3,897	1,649	—	2,248

(注) 労働力状態「不詳」を含む。

資料：平成22年国勢調査

## 22. 通勤・通学状況（流出・流入・昼間人口）

(単位：人)

年	昼 間 人 口	昼間人口 指数(%)	流 出 人 口			流 入 人 口			常 住 地 就 業 者 ・ 通 学 者		
			総 数	就 業 者	通 学 者	総 数	就 業 者	通 学 者	総 数	就 業 者	通 学 者
昭和45年	20,782	87.0	4,770	3,475	1,295	1,652	1,644	8	—	—	—
50	22,555	84.7	5,909	4,422	1,487	1,825	1,814	11	—	—	—
55	22,334	81.0	7,308	5,769	1,539	2,074	2,059	15	14,358	12,570	1,788
60	24,706	86.1	7,501	6,239	1,262	3,536	2,687	849	15,148	13,243	1,905
平成2年	24,940	84.8	8,493	6,954	1,539	4,045	3,260	794	16,070	13,819	2,251
7	25,936	86.1	9,015	7,699	1,316	4,869	4,050	819	16,761	14,792	1,969
12	26,874	88.8	8,918	7,803	1,115	5,543	4,823	720	16,242	14,580	1,662
17	27,148	88.8	8,993	7,948	1,045	5,747	5,032	715	16,000	14,459	1,541
22	28,819	94.9	8,799	7,760	1,039	7,208	6,528	680	15,218	13,866	1,352

資料：国勢調査

## 23. 通勤・通学状況（15歳以上就業者数及び通学者数）

（単位：人）

区 分	平成12年			区 分	17			22		
	総 数	就業者	通学者		総 数	就業者	通学者	総 数	就業者	通学者
松前町に常住する 就業者・通学者	16,242	14,580	1,662	松前町に常住する 就業者・通学者	16,000	14,459	1,541	15,218	13,866	1,352
松前町で 従業・通学	7,324	6,777	547	松前町で 従業・通学	7,007	6,511	496	6,419	6,106	313
自 宅	2,130	2,130	—	自 宅	1,916	1,916	—	1,605	1,605	—
自 宅 外	5,194	4,647	547	自 宅 外	5,091	4,595	496	4,814	4,501	313
他市町村で 従業・通学	8,918	7,803	1,115	他市町村で 従業・通学	8,993	7,948	1,045	8,799	7,760	1,039
県 内	8,871	7,759	1,112	県 内	8,950	7,905	1,045	8,663	7,645	1,018
松 山 市	6,855	5,930	925	松 山 市	6,874	5,981	893	6,607	5,729	878
北 条 市	92	50	42	今 治 市	50	49	1	65	64	1
今 治 市	30	29	1	新 居 浜 市	17	17	—	22	21	1
新 居 浜 市	17	17	—	大 洲 市	63	61	2	70	68	2
大 洲 市	46	46	—	東 温 市	271	238	33	293	270	23
重 信 町	150	136	14	伊 予 市	1,237	1,136	101	1,163	1,056	107
川 内 町	100	98	2	砥 部 町	300	285	15	311	305	6
伊 予 市	1,102	1,010	92	そ の 他 の 市 町 村	138	138	—	132	132	—
中 山 町	51	46	5	県 外	43	43	—	53	50	3
双 海 町	38	38	—							
砥 部 町	252	222	30							
そ の 他 の 市 町 村	138	137	1							
県 外	47	44	3							

資料：国勢調査

## 24. 職業、従業上の地位別15歳以上就業者数

(単位：人)

産業大分類	総数 (不詳含む)	雇用者	役員	自営業主			家族 従業者	家庭 内職者
				総数	男	女		
総数	14,021	11,245	696	1,321	1,052	269	579	10
A 農業，林業	853	106	3	459	409	50	285	—
うち農業	844	99	3	457	407	50	285	—
B 漁業	32	6	1	16	16	—	9	—
C 鉱業,採石業,砂利採取業	—	—	—	—	—	—	—	—
D 建設業	1,175	812	163	160	159	1	40	—
E 製造業	2,671	2,446	133	62	55	7	26	4
F 電気・ガス・熱供給・水道業	66	66	—	—	—	—	—	—
G 情報通信業	233	206	18	9	6	3	—	—
H 運輸業，郵便業	702	652	26	20	19	1	4	—
I 卸売業，小売業	2,421	2,016	162	163	115	48	80	—
J 金融業，保険業	379	349	14	15	9	6	1	—
K 不動産業,物品賃貸業	128	99	18	8	8	—	3	—
L 学術研究,専門・技術サービス業	350	231	31	65	53	12	23	—
M 宿泊業,飲食サービス業	627	508	21	66	37	29	32	—
N 生活関連サービス業,娯楽業	436	274	22	107	46	61	33	—
O 教育，学習支援業	665	608	4	51	12	39	2	—
P 医療，福祉	1,531	1,427	28	51	47	4	25	—
Q 複合サービス事業	152	147	4	1	—	1	—	—
R サービス業(他に分類されないもの)	708	572	48	66	59	7	16	6
S 公務(他に分類されるものを除く)	680	680	—	—	—	—	—	—
T 分類不能の産業	212	40	—	2	2	—	—	—
(再掲)								
第一次産業	885	112	4	475	425	50	294	—
第二次産業	3,846	3,258	296	222	214	8	66	4
第三次産業	9,078	7,835	396	622	411	211	219	6

資料：平成22年国勢調査

(注) 平成22年国勢調査より、平成19年11月改定の日本標準産業分類を基準とする。

## 25. 産業大分類別15歳以上就業者数の推移

産業大分類	平成2年			7			12		
	総数	男	女	総数	男	女	総数	男	女
総数	13,819	8,141	5,678	14,792	8,603	6,189	14,580	8,360	6,220
A 農業	1,346	673	673	1,255	658	597	1,094	579	515
B 林業	1	1	—	5	4	1	—	—	—
C 漁業	62	47	15	40	31	9	34	28	6
D 鉱業	—	—	—	—	—	—	—	—	—
E 建設業	1,373	1,170	203	1,507	1,252	255	1,544	1,300	244
F 製造業	3,663	2,091	1,572	3,587	2,072	1,515	3,312	1,901	1,411
G 電気・ガス・熱供給・水道業	51	40	11	57	46	11	55	44	11
H 運輸・通信業	859	740	119	908	766	142	883	717	166
I 卸売・小売業・飲食店	2,440	1,173	1,267	2,694	1,308	1,386	2,660	1,253	1,407
J 金融・保険業	417	176	241	433	187	246	389	162	227
K 不動産業	50	31	19	59	32	27	76	44	32
L サービス業	2,778	1,357	1,421	3,413	1,591	1,822	3,749	1,707	2,042
M 公務(他に分類されないもの)	772	638	134	829	652	177	783	624	159
N 分類不能の産業	7	4	3	5	4	1	1	1	—
(再掲)									
第一次産業	1,409	721	688	1,300	693	607	1,128	607	521
第二次産業	5,036	3,261	1,775	5,094	3,324	1,770	4,856	3,201	1,655
第三次産業	7,367	4,155	3,212	8,393	4,582	3,811	8,595	4,551	4,044

(注) 平成22年国勢調査より、平成19年11月改定の日本標準産業分類を基準とする。

(単位：人)

産業大分類	17			産業大分類	22		
	総数	男	女		総数	男	女
総数	14,459	8,168	6,291	総数	14,021	7,807	6,214
A 農業	1,063	578	485	A 農業, 林業	853	497	356
B 林業	5	5	—	うち農業	844	490	354
C 漁業	35	30	5	B 漁業	32	26	6
D 鉱業	—	—	—	C 鉱業, 採石業, 砂利採取業	—	—	—
E 建設業	1,484	1,254	230	D 建設業	1,175	997	178
F 製造業	2,748	1,635	1,113	E 製造業	2,671	1,690	981
G 電気・ガス・熱供給・水道業	41	38	3	F 電気・ガス・熱供給・水道業	66	55	11
H 情報通信業	238	164	74	G 情報通信業	233	157	76
I 運輸業	680	574	106	H 運輸業, 郵便業	702	597	105
J 卸売・小売業	2,385	1,124	1,261	I 卸売業, 小売業	2,421	1,104	1,317
K 金融・保険業	357	151	206	J 金融業, 保険業	379	166	213
L 不動産業	94	59	35	K 不動産業, 物品賃貸業	128	88	40
M 飲食店, 宿泊業	421	146	275	L 学術研究, 専門・技術サービス業	350	236	114
N 医療, 福祉	1,327	275	1,052	M 宿泊業, 飲食サービス業	627	219	408
O 教育, 学習支援業	655	285	370	N 生活関連サービス業, 娯楽業	436	165	271
P 複合サービス業	234	157	77	O 教育, 学習支援業	665	279	386
Q サービス業(他に分類されないもの)	1,752	978	774	P 医療, 福祉	1,531	336	1,195
R 公務(他に分類されないもの)	832	651	181	Q 複合サービス事業	152	82	70
S 分類不能の産業	108	64	44	R サービス業(他に分類されないもの)	708	447	261
(再掲)				S 公務(他に分類されるものを除く)	680	535	145
第一次産業	1,103	613	490	T 分類不能の産業	212	131	81
第二次産業	4,232	2,889	1,343	(再掲)			
第三次産業	9,016	4,602	4,414	第一次産業	885	523	362
				第二次産業	3,846	2,687	1,159
				第三次産業	9,078	4,466	4,612

資料：国勢調査

## 26. 地区別産業別人口

区 分	15歳以上 人 口	労 働 力 人 口	総 数	A 農業、 林 業		B 漁 業	C 鉱業、採 石業、砂 利採取業	D 建設業	E 製造業	F 電気・ガ ス・熱 供給・ 水道業	G 情 報 通 信 業
				う	ち						
総 数	26,144	15,112	14,021	853	844	32	-	1,175	2,671	66	233
南 黒 田	1,008	647	616	63	63	-	-	43	123	2	16
北 黒 田	2,880	1,656	1,542	55	53	1	-	131	317	6	34
浜	2,052	1,153	1,047	11	10	13	-	94	244	5	15
筒 井	5,673	3,481	3,183	43	41	13	-	284	833	20	57
徳 丸	1,191	751	713	82	82	-	-	60	103	4	9
中 川 原	990	611	578	98	98	1	-	56	88	1	7
出 作	694	357	339	24	24	1	-	15	55	-	5
神 崎	1,446	705	654	54	54	-	-	51	104	4	10
鶴 吉	786	443	414	72	72	1	-	31	54	2	6
横 田	244	137	125	21	21	-	-	8	19	1	2
大 溝	391	213	205	22	22	-	-	31	27	1	1
永 田	377	217	203	18	18	-	-	17	30	-	2
東 古 泉	431	238	225	28	28	-	-	22	32	-	6
大 間	415	223	208	29	29	-	-	13	29	1	1
上 高 柳	1,152	660	616	48	48	1	-	76	88	2	4
恵 久 美	1,084	653	610	46	42	-	-	33	57	1	5
昌 農 内	1,126	625	572	46	46	1	-	39	81	2	11
西 高 柳	1,011	590	543	7	7	-	-	48	88	5	9
西 古 泉	1,509	890	826	28	28	-	-	59	139	9	19
北 川 原	1,684	862	802	58	58	-	-	64	160	-	14

## 27. 職業（大分類）別就業者数の推移

職 業 大 分 類	平成 2 年		7		12	
	就業者数	構 成 比	就業者数	構 成 比	就業者数	構 成 比
総 数	13,819	100.0	14,792	100.0	14,580	100.0
専門的・技術的職業従事者	1,622	11.7	1,839	12.4	2,060	14.1
管理的職業従事者	436	3.2	512	3.5	406	2.8
事務従事者	2,773	20.1	2,938	19.9	2,935	20.1
販売従事者	1,601	11.6	1,783	12.1	1,736	11.9
サービス職業従事者	630	4.6	783	5.3	952	6.5
保安職業従事者	185	1.3	201	1.4	235	1.6
農林漁業作業	1,421	10.3	1,322	8.9	1,152	7.9
運輸・通信従事者	461	3.3	465	3.1	413	2.8
技能工、採掘・製造・建設業者及び労務業者	4,682	33.9	4,943	33.4	4,690	32.2
分類不能の職業	8	0.1	6	0.0	1	0.0

(単位：人)

H	I	J	K	L	M	N	O	P	Q	R	S	T	非労働 力人口
運輸業、 郵便業	卸売業、 小売業	金融業、 保険業	不動産業、 物品賃貸 業	学術研究、 専門・技術 サービス業	宿泊業、 飲食サー ビス業	生活関連 サービス業、 娯楽業	教育、学 習支援業	医療、 福祉	複合サー ビス事業	サービス業 (他に分類さ れないもの)	公務 (他に分類さ れるものを除く)	分類不能 の産業	
702	2,421	379	128	350	627	436	665	1,531	152	708	680	212	10,877
23	97	16	6	10	27	21	37	64	13	23	26	6	354
90	290	38	14	34	63	51	60	175	12	87	55	29	1,196
54	200	13	8	28	55	58	32	92	3	69	29	24	872
176	586	87	26	52	147	99	114	313	25	154	92	62	2,147
43	123	20	4	11	36	14	37	88	11	34	19	15	430
19	87	11	4	16	34	16	28	51	8	27	25	1	372
15	63	9	1	12	16	9	19	61	3	16	15	-	337
33	117	20	11	29	20	22	20	97	10	33	14	5	741
17	54	14	3	16	13	14	12	53	9	17	24	2	341
4	22	2	2	3	3	2	5	11	7	5	6	2	106
6	33	4	-	7	9	6	12	25	2	13	6	-	178
15	34	5	1	3	10	5	14	32	2	5	10	-	158
10	44	7	-	6	10	7	20	17	1	6	9	-	191
9	32	7	4	9	11	15	10	20	2	10	4	2	190
28	99	23	4	14	31	15	33	77	5	35	31	2	491
23	68	11	6	21	30	12	39	67	8	31	140	12	429
21	100	20	7	21	23	18	40	65	7	27	26	17	495
30	106	13	8	17	28	17	24	63	5	30	35	10	413
36	132	35	10	16	30	21	69	77	11	42	78	15	619
50	134	24	9	25	31	14	40	83	8	44	36	8	817

資料：平成22年国勢調査

(単位：人、%)

17		職業大分類	22			
就業者数	構成比		就業者数	男	女	構成比
14,459	100.0	総数	14,021	7,807	6,214	100.0
1,873	13.0	専門的・技術的職業従事者	1,990	979	1,011	14.2
304	2.1	管理的職業従事者	311	268	43	2.2
2,939	20.3	事務従事者	2,662	1,151	1,511	19.0
1,831	12.7	販売従事者	1,879	949	930	13.4
1,132	7.8	サービス職業従事者	1,402	422	980	10.0
289	2.0	保安職業従事者	260	242	18	1.9
1,116	7.7	農林漁業作業	878	527	351	6.3
439	3.0	生産工程従事者	2,192	1,476	716	15.6
4,434	30.7	輸送・機械運転従事者	467	452	15	3.3
102	0.7	建設・採掘従事者	756	739	17	5.4
		運搬・清掃・包装等従事者	1,019	473	546	7.3
		分類不能の職業	205	129	76	1.5

資料：国勢調査

## 28. 産業（大分類）別就業者数の推移

産業大分類	平成2年		7		12	
	就業者数	構成比	就業者数	構成比	就業者数	構成比
総数	13,819	100.0	14,792	100.0	14,580	100.0
A 農業	1,346	9.7	1,255	8.5	1,094	7.5
B 林業	1	0.0	5	0.0	—	—
C 漁業	62	0.4	40	0.3	34	0.2
D 鉱業	—	—	—	—	—	—
E 建設業	1,373	9.9	1,507	10.2	1,544	10.6
F 製造業	3,663	26.5	3,587	24.2	3,312	22.7
G 電気・ガス・熱供給・水道業	51	0.4	57	0.4	55	0.4
H 運輸・通信業	859	6.2	908	6.1	883	6.1
I 卸売・小売業・飲食店	2,440	17.7	2,694	18.2	2,660	18.2
J 金融・保険業	417	3.0	433	2.9	389	2.7
K 不動産業	50	0.4	59	0.4	76	0.5
L サービス業	2,778	20.1	3,413	23.1	3,749	25.7
M 公務(他に分類されないもの)	772	5.6	829	5.6	783	5.4
N 分類不能の産業	7	0.1	5	0.0	1	0.0
(再掲)						
第一次産業	1,409	10.2	1,300	8.8	1,128	7.7
第二次産業	5,036	36.4	5,094	34.4	4,856	33.3
第三次産業	7,367	53.3	8,393	56.7	8,595	59.0

(注) 平成22年国勢調査より、平成19年11月改定の日本標準産業分類を基準とする。



(単位：人、%)

産業大分類	17		産業大分類	22	
	就業者数	構成比		就業者数	構成比
総数	14,459	100.0	総数	14,021	100.0
A 農業	1,063	7.4	A 農業，林業	853	6.1
B 林業	5	0.0	うち農業	844	6.0
C 漁業	35	0.2	B 漁業	32	0.2
D 鉱業	—	—	C 鉱業，採石業，砂利採取業	—	—
E 建設業	1,484	10.3	D 建設業	1,175	8.4
F 製造業	2,748	19.0	E 製造業	2,671	19.0
G 電気・ガス・熱供給・水道業	41	0.3	F 電気・ガス・熱供給・水道業	66	0.5
H 情報通信業	238	1.6	G 情報通信業	233	1.7
I 運輸業	680	4.7	H 運輸業，郵便業	702	5.0
J 卸売・小売業	2,385	16.5	I 卸売業，小売業	2,421	17.3
K 金融・保険業	357	2.5	J 金融業，保険業	379	2.7
L 不動産業	94	0.7	K 不動産業，物品賃貸業	128	0.9
M 飲食店，宿泊業	421	2.9	L 学術研究，専門・技術サービス業	350	2.5
N 医療，福祉	1,327	9.2	M 宿泊業，飲食サービス業	627	4.5
O 教育，学習支援業	655	4.5	N 生活関連サービス業，娯楽業	436	3.1
P 複合サービス事	234	1.6	O 教育，学習支援業	665	4.7
Q サービス業(他に分類されないもの)	1,752	12.1	P 医療，福祉	1,531	10.9
R 公務(他に分類されないもの)	832	5.8	Q 複合サービス事業	152	1.1
S 分類不能の産業	108	0.7	R サービス業(他に分類されないもの)	708	5.0
(再掲)			S 公務(他に分類されるものを除く)	680	4.8
第一次産業	1,103	7.6	T 分類不能の産業	212	1.5
第二次産業	4,232	29.3	(再掲)		
第三次産業	9,016	62.4	第一次産業	885	6.3
			第二次産業	3,846	27.4
			第三次産業	9,078	64.7

資料：国勢調査



## 4 事 業 所



## 29. 産業別事業所数の推移

(単位：人)

産業大分類	昭和61年		平成3年		8		11		13	
	事業所数	従業者数	事業所数	従業者数	事業所数	従業者数	事業所数	従業者数	事業所数	従業者数
総 数	1,112	9,277	1,101	10,011	1,269	11,627	1,173	10,758	1,156	11,482
A～C 農 林 漁 業	1	5	—	—	3	22	3	22	6	90
D 鉱 業	—	—	—	—	—	—	—	—	—	—
E 建 設 業	157	1,591	148	1,550	219	1,979	204	1,839	170	1,489
F 製 造 業	142	3,325	145	3,552	151	3,641	145	3,770	135	3,718
G 電気・ガス・熱供給・水道業	2	21	2	21	2	29	2	30	2	25
H 運 輸 ・ 通 信 業	23	468	29	597	38	658	35	779	39	881
I 卸売・小売業・飲食店	463	1,734	429	1,904	455	2,523	422	2,247	400	2,233
J 金 融 ・ 保 険 業	9	93	11	103	11	105	12	104	11	99
K 不 動 産 業	25	35	26	54	39	75	35	54	31	56
L サ ー ビ ス 業	280	1,829	300	2,045	339	2,390	315	1,913	351	2,674
M 公 務 (他に分類されないもの)	10	176	11	185	12	205	—	—	11	217

産業大分類	16		18		産業大分類	21		26	
	事業所数	従業者数	事業所数	従業者数		事業所数	従業者数	事業所数	従業者数
総 数	1,033	10,346	1,060	10,424	総 数	1,253	12,981	1,212	14,577
A～C 農 林 漁 業	8	236	6	173	A～B 農 林 漁 業	3	134	7	212
D 鉱 業	—	—	—	—	C 鉱 業 ・ 採 石 業 ・ 砂 利 採 取 業	—	—	—	—
E 建 設 業	152	1,350	138	1,098	D 建 設 業	174	1,280	146	1,042
F 製 造 業	122	3,481	119	3,103	E 製 造 業	126	3,550	115	4,157
G 電気・ガス・熱供給・水道業	1	16	3	27	F 電 気 ・ ガ ス ・ 熱 供 給 ・ 水 道 業	3	18	4	25
H 情 報 通 信 業	2	8	1	5	G 情 報 通 信 業	9	37	5	22
I 運 輸 業	27	624	28	662	H 運 輸 業 ・ 郵 便 業	35	713	33	793
J 卸 売 ・ 小 売 業	300	1,713	295	1,667	I 卸 売 ・ 小 売 業	365	2,663	361	3,196
K 金 融 ・ 保 険 業	13	88	11	80	J 金 融 ・ 保 険 業	16	122	11	109
L 不 動 産 業	31	47	29	46	K 不 動 産 業 ・ 物 品 賃 貸 業	37	84	41	124
M 飲 食 店 ， 宿 泊 業	65	418	66	476	L 学 術 研 究 ・ 専 門 ・ 技 術 サ ー ビ ス 業	38	298	34	116
N 医 療 ， 福 祉	49	908	70	1,051	M 宿 泊 業 ・ 飲 食 サ ー ビ ス 業	89	894	88	1,306
O 教 育 ， 学 習 支 援 業	47	131	60	502	N 生 活 関 連 サ ー ビ ス 業 ・ 娯 楽	121	482	113	571
P 複 合 サ ー ビ ス 事 業	6	50	9	128	O 教 育 ・ 学 習 支 援 業	58	477	56	520
Q サ ー ビ ス 業 (他に分類されないもの)	210	1,276	214	1,196	P 医 療 ・ 福 祉	80	1,222	102	1,449
R 公 務 (他に分類されないもの)	—	—	11	210	Q 複 合 サ ー ビ ス 事 業	13	127	10	121
					R サ ー ビ ス 業 (他に分類されないもの)	76	666	78	581
					S 公 務 (他に分類されないもの)	10	214	8	233

(注) 平成16年事業所・企業統計調査より、平成14年3月改定の日本標準産業分類を基準とする。  
平成21年経済センサス活動調査より、平成19年11月改訂の日本標準産業分類を基準とする。

資料：事業所・企業統計調査  
経済センサス基礎調査

### 30. 事業所及び従業者数（平成26年）

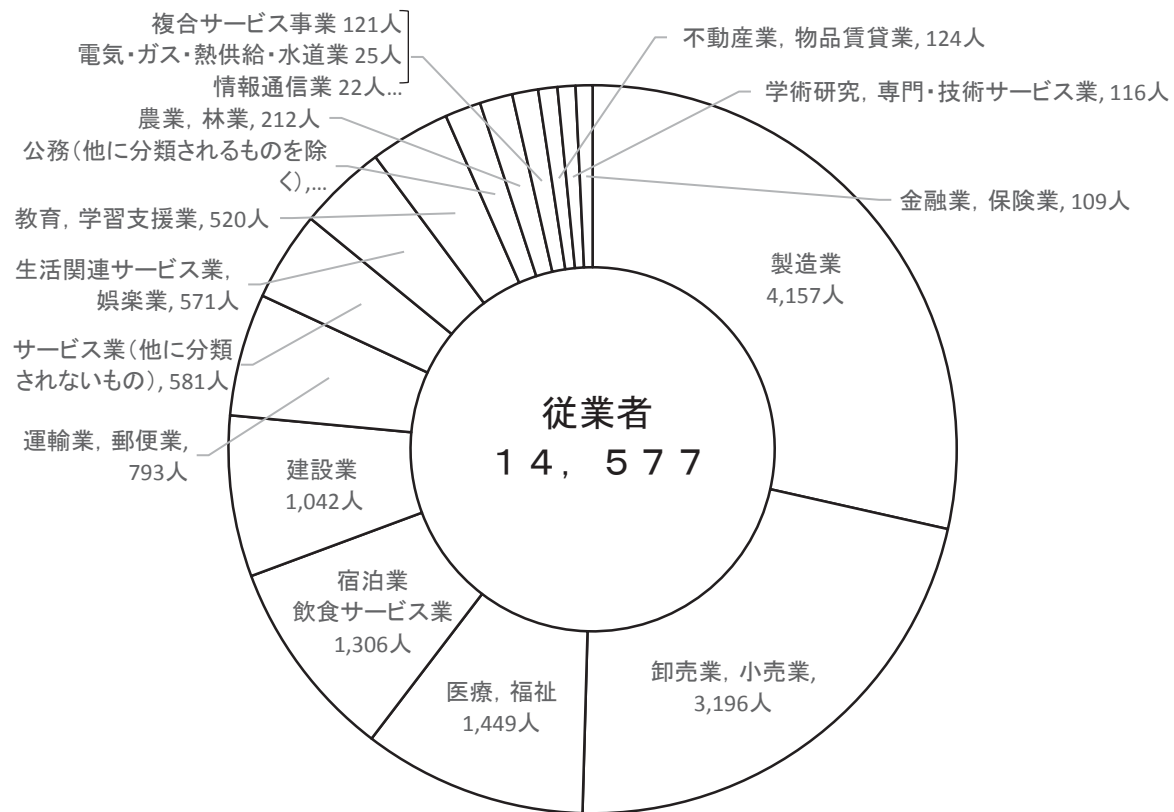
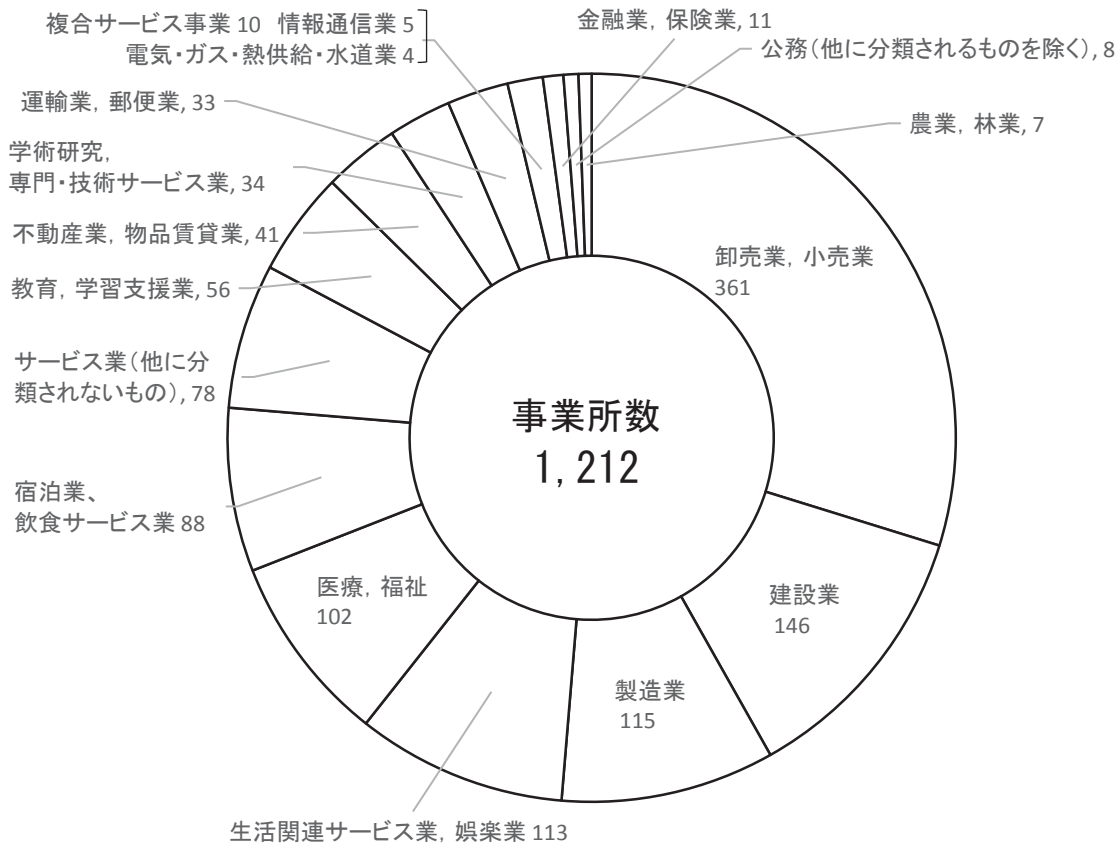

### (参考)事業所の推移

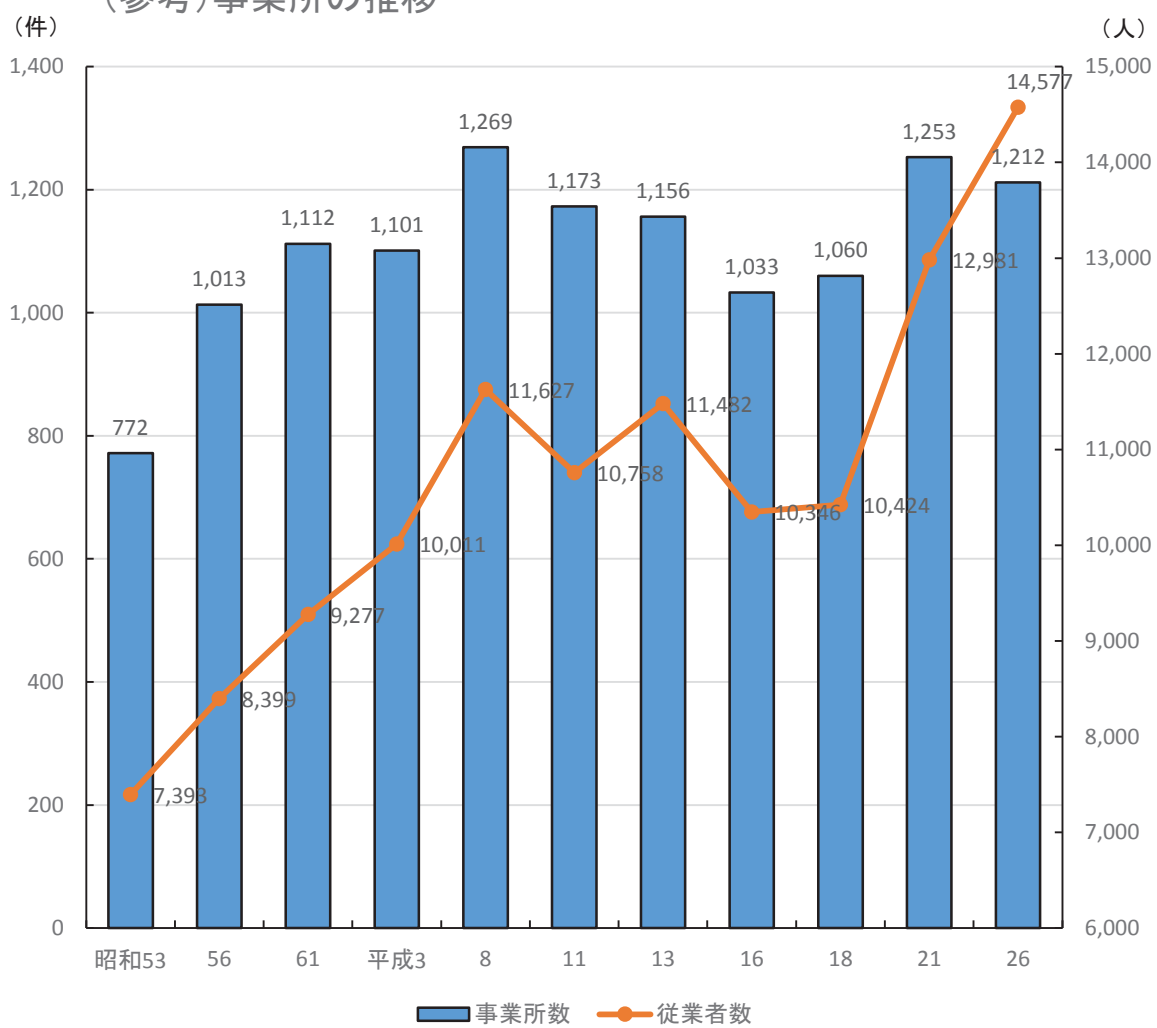

31. 産業分類、常用雇用者規模別事業所数及び従業者数

産業中分類	総 数				0 人		1～4人		5～9 人		10～19 人		20～29 人		30人以上	
	事業所数	従業者数			事業所数	従業者数	事業所数	従業者数	事業所数	従業者数	事業所数	従業者数	事業所数	従業者数	事業所数	従業者数
			男	女												
A～S 全産業	1,212	14,577	7,868	6,705	304	465	394	1400	224	1700	149	2275	56	1461	85	7276
A～R 全産業（S公務を除く）	1,204	14,344	7,689	6,651	304	465	390	1394	223	1691	148	2260	56	1461	83	7073
A～B 農林漁業	7	212	138	74	-	-	2	9	-	-	2	39	-	-	3	164
A 農業，林業	7	212	138	74	-	-	2	9	-	-	2	39	-	-	3	164
01 農業	7	212	138	74	-	-	2	9	-	-	2	39	-	-	3	164
02 林業	-	-	-	-	-	-	-	-	-	-	-	-	-	-	-	-
B 漁業	-	-	-	-	-	-	-	-	-	-	-	-	-	-	-	-
03 漁業（水産養殖業を除く）	-	-	-	-	-	-	-	-	-	-	-	-	-	-	-	-
04 水産養殖業	-	-	-	-	-	-	-	-	-	-	-	-	-	-	-	-
C～S 非農林漁業	1,205	14,365	7,730	6,631	304	465	392	1391	224	1700	147	2236	56	1461	82	7112
C～R 非農林漁業（S公務を除く）	1,197	14,132	7,551	6,577	304	465	388	1385	223	1691	146	2221	56	1461	80	6909
C 鉱業，採石業，砂利採取業	-	-	-	-	-	-	-	-	-	-	-	-	-	-	-	-
05 鉱業，採石業，砂利採取業	-	-	-	-	-	-	-	-	-	-	-	-	-	-	-	-
D 建設業	146	1,042	877	165	34	51	66	249	31	272	11	166	1	32	3	272
06 総合工事業	54	420	360	60	13	18	25	88	10	92	4	57	1	32	1	133
07 職別工事業（設備工事業を除く）	40	251	201	50	5	6	21	94	11	97	3	54	-	-	-	-
08 設備工事業	52	371	316	55	16	27	20	67	10	83	4	55	-	-	2	139
E 製造業	115	4,157	2,763	1,394	16	33	25	94	22	175	17	338	15	404	20	3113
09 食料品製造業	35	1,591	577	1,014	4	9	1	5	4	26	6	132	8	209	12	1210
10 飲料・たばこ・飼料製造業	1	2	2	-	-	-	1	2	-	-	-	-	-	-	-	-
11 繊維工業	5	1,344	1,223	121	1	4	-	-	2	15	-	-	1	33	1	1292
12 木材・木製品製造業（家具を除く）	1	3	2	1	-	-	1	3	-	-	-	-	-	-	-	-
13 家具・装備品製造業	6	53	32	21	2	6	3	13	-	-	-	-	1	34	-	-
14 パルプ・紙・紙加工品製造業	1	2	1	1	1	2	-	-	-	-	-	-	-	-	-	-
15 印刷・同関連業	3	10	5	5	2	3	-	-	1	7	-	-	-	-	-	-
16 化学工業	1	12	10	2	-	-	-	-	-	-	1	12	-	-	-	-
17 石油製品・石炭製品製造業	-	-	-	-	-	-	-	-	-	-	-	-	-	-	-	-
18 プラスチック製品製造業（別掲を除く）	1	75	28	47	-	-	-	-	-	-	-	-	-	-	1	75
19 ゴム製品製造業	-	-	-	-	-	-	-	-	-	-	-	-	-	-	-	-
20 なめし革・同製品・毛皮製造業	-	-	-	-	-	-	-	-	-	-	-	-	-	-	-	-
21 窯業・土石製品製造業	7	72	69	3	1	-	3	7	2	14	-	-	-	-	1	51
22 鉄鋼業	4	25	22	3	1	1	1	3	1	6	1	15	-	-	-	-
23 非鉄金属製造業	-	-	-	-	-	-	-	-	-	-	-	-	-	-	-	-
24 金属製品製造業	21	254	213	41	2	4	8	37	4	36	3	62	3	72	1	43
25 はん用機械器具製造業	4	131	125	6	-	-	1	5	-	-	-	-	1	25	2	101
26 生産用機械器具製造業	11	136	117	19	-	-	2	7	5	38	3	50	-	-	1	41
27 業務用機械器具製造業	1	15	11	4	-	-	-	-	-	-	1	15	-	-	-	-
28 電子部品・デバイス・電子回路製造業	1	3	3	-	-	-	1	3	-	-	-	-	-	-	-	-
29 電気機械器具製造業	5	57	32	25	1	2	1	2	2	22	-	-	1	31	-	-
30 情報通信機械器具製造業	-	-	-	-	-	-	-	-	-	-	-	-	-	-	-	-



産業中分類	総 数				0 人		1～4人		5～9 人		10～19 人		20～29 人		30人以上	
	事業 所数	従業 者数			事業 所数	従業者数	事業 所数	従業者数	事業 所数	従業者数	事業 所数	従業者数	事業 所数	従業者数	事業 所数	従業者数
			男	女												
31 輸送用機械器具製造業	2	52	46	6	-	-	-	-	-	-	2	52	-	-	-	-
32 その他の製造業	5	320	245	75	1	2	2	7	1	11	-	-	-	-	1	300
F 電気・ガス・熱供給・水道業	4	25	23	2	1	-	-	-	2	12	1	13	-	-	-	-
33 電気業	-	-	-	-	-	-	-	-	-	-	-	-	-	-	-	-
34 ガス業	2	18	17	1	-	-	-	-	1	5	1	13	-	-	-	-
35 熱供給業	-	-	-	-	-	-	-	-	-	-	-	-	-	-	-	-
36 水道業	2	7	6	1	1	-	-	-	1	7	-	-	-	-	-	-
G 情報通信業	5	22	11	11	2	4	-	-	3	18	-	-	-	-	-	-
37 通信業	2	12	3	9	-	-	-	-	2	12	-	-	-	-	-	-
38 放送業	-	-	-	-	-	-	-	-	-	-	-	-	-	-	-	-
39 情報サービス業	2	9	7	2	1	3	-	-	1	6	-	-	-	-	-	-
40 インターネット附随サービス業	-	-	-	-	-	-	-	-	-	-	-	-	-	-	-	-
41 映像・音声・文字情報制作業	1	1	1	-	1	1	-	-	-	-	-	-	-	-	-	-
H 運輸業、郵便業	33	793	721	72	2	1	10	35	3	20	7	113	4	94	7	530
42 鉄道業	2	6	4	2	-	-	2	6	-	-	-	-	-	-	-	-
43 道路旅客運送業	4	64	60	4	1	1	-	-	-	-	2	28	-	-	1	35
44 道路貨物運送業	21	516	473	43	1	-	5	21	3	20	4	67	4	94	4	314
45 水運業	-	-	-	-	-	-	-	-	-	-	-	-	-	-	-	-
46 航空運輸業	-	-	-	-	-	-	-	-	-	-	-	-	-	-	-	-
47 倉庫業	4	170	162	8	-	-	2	6	-	-	1	18	-	-	1	146
48 運輸に附帯するサービス業	2	37	22	15	-	-	1	2	-	-	-	-	-	-	1	35
49 郵便業（信書便事業を含む）	-	-	-	-	-	-	-	-	-	-	-	-	-	-	-	-
I 卸売業、小売業	361	3,196	1,432	1,764	75	115	128	503	81	582	48	643	13	351	16	1002
50 各種商品卸売業	-	-	-	-	-	-	-	-	-	-	-	-	-	-	-	-
51 繊維・衣服等卸売業	1	67	16	51	-	-	-	-	-	-	-	-	-	-	1	67
52 飲食料品卸売業	17	103	82	21	5	10	4	18	6	41	1	13	1	21	-	-
53 建築材料、鉱物・金属材料等卸売業	20	145	122	23	2	5	8	22	7	53	1	15	2	50	-	-
54 機械器具卸売業	12	85	59	26	1	1	7	27	2	13	1	13	1	31	-	-
55 その他の卸売業	10	31	10	21	4	8	6	23	-	-	-	-	-	-	-	-
56 各種商品小売業	2	191	37	154	-	-	-	-	-	-	1	20	-	-	1	171
57 織物・衣服・身の回り品小売業	72	732	266	466	8	10	24	85	27	192	9	119	1	27	3	299
58 飲食料品小売業	74	538	156	382	20	28	22	71	14	118	12	147	4	110	2	64
59 機械器具小売業	34	215	150	65	13	27	12	45	3	23	5	70	-	-	1	50
60 その他の小売業	116	1,033	493	540	21	25	45	212	22	142	17	232	4	112	7	310
61 無店舗小売業	3	56	41	15	1	1	-	-	-	-	1	14	-	-	1	41
J 金融業、保険業	11	109	38	71	2	2	2	15	3	18	3	37	-	-	1	37
62 銀行業	5	76	21	55	-	-	-	-	2	13	2	26	-	-	1	37
63 協同組織金融業	2	16	8	8	-	-	-	-	1	5	1	11	-	-	-	-
64 貸金業、クレジットカード業等非預金信用機関	-	-	-	-	-	-	-	-	-	-	-	-	-	-	-	-
65 金融商品取引業、商品先物取引業	-	-	-	-	-	-	-	-	-	-	-	-	-	-	-	-
66 補助的金融業等	-	-	-	-	-	-	-	-	-	-	-	-	-	-	-	-

産業中分類	総 数				0 人		1～4人		5～9 人		10～19 人		20～29 人		30人以上	
	事業 所数	従業 者数			事業 所数	従業者数	事業 所数	従業者数	事業 所数	従業者数	事業 所数	従業者数	事業 所数	従業者数	事業 所数	従業者数
			男	女												
67 保険業（保険媒介代理業、保険サービス業を含む）	4	17	9	8	2	2	2	15	-	-	-	-	-	-	-	-
K 不動産業、物品賃貸業	41	124	81	43	27	33	8	20	4	30	2	41	-	-	-	-
68 不動産取引業	9	31	24	7	3	6	4	7	2	18	-	-	-	-	-	-
69 不動産賃貸業・管理業	27	45	29	16	22	25	4	13	1	7	-	-	-	-	-	-
70 物品賃貸業	5	48	28	20	2	2	-	-	1	5	2	41	-	-	-	-
L 学術研究、専門・技術サービス業	34	116	57	59	9	17	23	81	2	18	-	-	-	-	-	-
71 学術・開発研究機関	-	-	-	-	-	-	-	-	-	-	-	-	-	-	-	-
72 専門サービス業（他に分類されないもの）	17	50	20	30	5	11	12	39	-	-	-	-	-	-	-	-
73 広告業	-	-	-	-	-	-	-	-	-	-	-	-	-	-	-	-
74 技術サービス業（他に分類されないもの）	17	66	37	29	4	6	11	42	2	18	-	-	-	-	-	-
M 宿泊業、飲食サービス業	88	1,306	417	885	20	39	23	102	11	90	16	266	10	253	8	556
75 宿泊業	1	-	-	-	1	-	-	-	-	-	-	-	-	-	-	-
76 飲食店	75	1,192	387	805	17	34	21	92	6	55	14	229	9	226	8	556
77 持ち帰り・配達飲食サービス業	12	114	30	80	2	5	2	10	5	35	2	37	1	27	-	-
N 生活関連サービス業、娯楽業	113	571	186	385	54	70	36	91	12	91	5	82	2	49	4	188
78 洗濯・理容・美容・浴場業	88	330	87	243	46	62	32	80	7	54	1	15	-	-	2	119
79 その他の生活関連サービス業	7	38	21	17	1	2	3	8	2	11	1	17	-	-	-	-
80 娯楽業	18	203	78	125	7	6	1	3	3	26	3	50	2	49	2	69
O 教育、学習支援業	56	520	247	273	23	25	16	38	7	42	2	30	2	48	6	337
81 学校教育	10	301	122	179	-	-	-	-	2	12	1	15	2	48	5	226
82 その他の教育、学習支援業	46	219	125	94	23	25	16	38	5	30	1	15	-	-	1	111
P 医療、福祉	102	1,449	369	1,080	14	22	19	63	29	238	21	305	8	203	11	618
83 医療業	60	682	183	499	11	20	15	55	21	180	5	83	4	105	4	239
84 保健衛生	1	15	2	13	-	-	-	-	-	-	1	15	-	-	-	-
85 社会保険・社会福祉・介護事業	41	752	184	568	3	2	4	8	8	58	15	207	4	98	7	379
Q 複合サービス事業	10	121	60	61	-	-	2	8	3	19	4	63	-	-	1	31
86 郵便局	5	54	26	28	-	-	1	4	3	19	-	-	-	-	1	31
87 協同組合（他に分類されないもの）	5	67	34	33	-	-	1	4	-	-	4	63	-	-	-	-
R サービス業（他に分類されないもの）	78	581	269	312	25	53	30	86	10	66	9	124	1	27	3	225
88 廃棄物処理業	8	60	48	12	-	-	4	9	-	-	4	51	-	-	-	-
89 自動車整備業	17	55	42	13	6	8	8	27	3	20	-	-	-	-	-	-
90 機械等修理業（別掲を除く）	8	50	41	9	2	2	4	10	-	-	1	11	1	27	-	-
91 職業紹介・労働者派遣業	2	4	-	4	-	-	2	4	-	-	-	-	-	-	-	-
92 その他の事業サービス業	15	311	84	227	2	24	5	18	4	27	1	17	-	-	3	225
93 政治・経済・文化団体	2	7	3	4	-	-	1	1	1	6	-	-	-	-	-	-
94 宗教	21	42	27	15	14	19	6	17	1	6	-	-	-	-	-	-
95 その他のサービス業	5	52	24	28	1	-	-	-	1	7	3	45	-	-	-	-
S 公務（他に分類されるものを除く）	8	233	179	54	-	-	4	6	1	9	1	15	-	-	2	203
97 国家公務	-	-	-	-	-	-	-	-	-	-	-	-	-	-	-	-
98 地方公務	8	233	179	54	-	-	4	6	1	9	1	15	-	-	2	203

資料：平成26年経済センサス基礎調査

（注）平成21年経済センサス活動調査より、平成19年11月改訂の日本標準産業分類を基準とする。

---

5 農 業

---



### 32. 農家数の推移

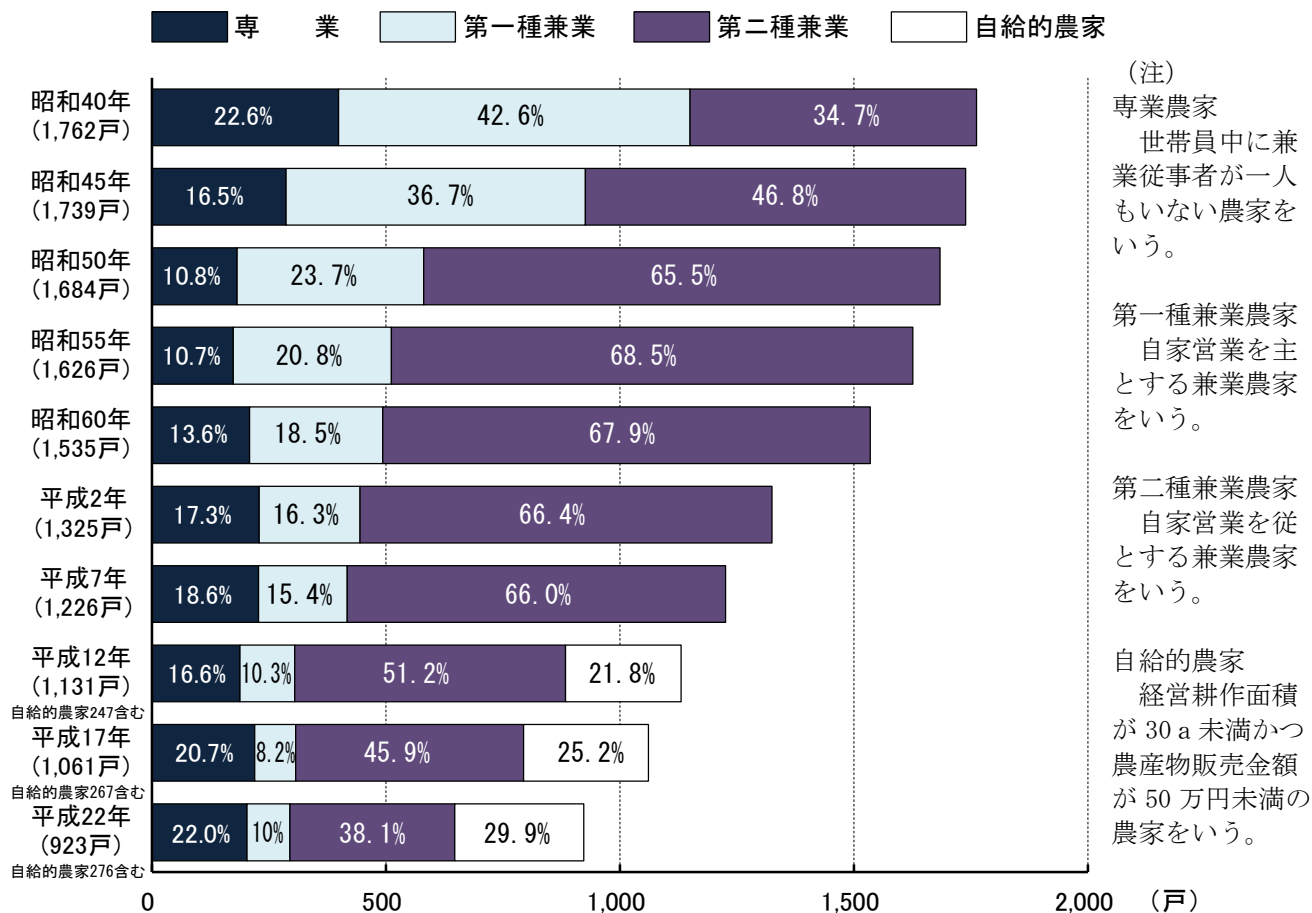

### 33. 農業の推移

年次	総数 (戸)	専業 (戸)	兼業			経営耕地面積				
			計 (戸)	第一種 (戸)	第二種 (戸)	総計 (ha)	田 (ha)	畑 (ha)	樹園地 (ha)	1農家当たり (a)
昭和40年	1,762	399	1,363	751	612	1,213	1,155	51	7	68.8
45	1,739	287	1,452	639	813	1,151	1,095	43	13	66.2
50	1,684	182	1,502	399	1,103	1,064	999	53	12	63.2
55	1,626	174	1,452	338	1,114	1,032	979	41	13	63.5
60	1,535	209	1,326	284	1,042	969	920	40	9	63.1
平成2年	1,325	229	1,096	216	880	921	876	37	8	69.5
7	1,226	228	998	189	809	848	807	35	6	69.2
12	1,131 (自給的農家247含む)	188	696	117	579	803	768	30	5	71.0
17	1,061 (自給的農家267含む)	220	574	87	487	755	731	20	4	71.2
22	923 (自給的農家276含む)	203	444	92	352	763	740	19	4	82.7

資料：農林業センサス

(注) 平成12年より専業・兼業の戸数については、販売農家のみの集計となっています。

34. 農家数及び農家人口

(単位：戸、人)

年・地区	総農家数	専業農家	兼業農家			農家人口			
			総数	第1種兼業	第2種兼業	総数	男	女	
昭和40年	1,762	399	1,363	751	612	9,015	4,324	4,691	
45	1,739	287	1,452	639	813	8,306	3,887	4,419	
50	1,684	182	1,502	399	1,103	7,673	3,579	4,094	
55	1,626	174	1,452	338	1,114	7,289	3,444	3,845	
60	1,535	209	1,326	284	1,042	6,834	3,258	3,576	
平成2年	1,325	229	1,096	216	880	5,739	2,719	3,020	
7	総数	1,226	228	998	189	809	5,239	2,475	2,764
	販売農家	964	182	782	186	596	4,245	2,014	2,231
12	販売農家	884	188	696	117	579	3,842	1,848	1,994
17	販売農家	794	220	574	87	487	3,148	1,513	1,635
22	販売農家	631	200	431	88	343	2,236	1,063	1,173
北伊予校区	358	107	251	46	205	1,274	603	671	
徳丸	68	16	52	11	41	255	117	138	
中川原	73	23	50	13	37	243	113	130	
出作	17	5	12	2	10	65	32	33	
神崎	45	13	32	3	29	173	85	88	
鶴吉	61	21	40	4	36	224	101	123	
横田	25	7	18	5	13	77	39	38	
大溝	24	12	12	1	11	79	37	42	
永田	23	3	20	2	18	90	44	46	
東古泉	22	7	15	5	10	68	35	33	
岡田校区	207	66	141	39	102	744	362	382	
大間	31	12	19	5	14	109	56	53	
上高柳	35	10	25	12	13	139	62	77	
恵久美	31	12	19	3	16	100	49	51	
昌農内	31	13	18	7	11	104	50	54	
西高柳	7	—	7	1	6	21	8	13	
西古泉	25	11	14	2	12	81	42	39	
北川原	20	5	15	3	12	75	40	35	
塩屋	27	3	24	6	18	115	55	60	
松前校区	82	30	52	7	45	282	129	153	
南黒田	32	17	15	1	14	91	40	51	
北黒田	19	7	12	2	10	74	32	42	
宗意原	9	2	7	—	7	35	17	18	
新立	6	1	5	—	5	18	9	9	
本村	—	—	—	—	—	—	—	—	
筒井	16	3	13	4	9	64	31	33	

(注) 平成12年より、販売農家のみの集計となっています。

資料：農林業センサス

35. 経営耕地面積規模別農家数

(単位：戸)

地 区	総 数	例 外 規 定	0.3ha 未 満 (例外規定農家含む)	0.3ha 以上 } 0.5ha 未 満	0.5 } 1.0	1.0 } 1.5	1.5 } 2.0	2.0 } 2.5	2.5 } 3.0	3.0 } 5.0	5.0ha 以 上
昭和40年	1,762	—	339	336	648	381	56	2	—	—	—
45	1,739	2	364	357	612	347	55	2	—	—	—
50	1,684	—	395	347	587	292	51	10	2	—	—
55	1,626	1	409	345	539	260	52	12	5	2	1
60	1,535	—	414	301	508	239	54	13	3	3	—
平成 2年	1,325	2	303	250	449	233	59	15	9	5	—
7	1,226	—	281	242	424	193	56	15	7	6	2
12	1,131	1	264	211	397	172	52	15	7	11	1
17	794	16		194	344	162	43	17		13	5
22	631	5		125	283	130	42	25		17	4
北伊予校区	358	1		62	156	82	27	15		12	3
徳 丸	68	—		5	35	22	2	3		—	1
中川原	73	—		13	32	18	4	4		1	1
出 作	17	—		3	7	2	1	1		3	—
神 崎	45	—		11	17	8	6	—		3	—
鶴 吉	61	—		13	25	17	3	2		—	1
横 田	25	—		3	6	7	5	1		3	—
大 溝	24	—		4	13	2	4	1		—	—
永 田	23	—		3	12	4	1	2		1	—
東古泉	22	1		7	9	2	1	1		1	—
岡田校区	207	1		43	98	40	13	6		5	1
大 間	31	—		2	15	8	4	2		—	—
上高柳	35	—		7	20	4	1	1		2	—
恵久美	31	—		8	14	7	2	—		—	—
昌農内	31	—		5	12	10	1	1		2	—
西高柳	7	—		5	1	1	—	—		—	—
西古泉	25	1		4	13	3	3	1		—	—
北川原	20	—		3	9	3	2	1		1	1
塩 屋	27	—		9	14	4	—	—		—	—
松前校区	82	3		24	36	9	3	5		1	1
南黒田	32	1		9	14	4	1	3		—	—
北黒田	19	—		7	8	2	1	1		—	—
宗意原	9	—		3	4	2	—	—		—	—
新 立	6	2		1	3	—	—	—		—	—
本 村	—	—		—	—	—	—	—		—	—
筒 井	16	—		4	7	1	1	1		1	1

資料：農林業センサス

(注) 例外規定農家とは、平成2年以降は、耕地面積が30アール未満で、1年間の農産物販売額が50万円以上の農家をいう。

平成17年より、販売農家のみの集計となっています。

36. 地区別経営耕地面積（販売農家）

（単位：戸、a）

地 区	総 経 営 耕 地 面 積	田						畑		樹 園 地	
		経 営 体 数	面 積	稲を作った田				経 営 体 数	総 面 積	経 営 体 数	総 面 積
				体 数	面 積	うち二毛作をした田					
						経 営 体 数	面 積				
総 数	66,328	639	64,093	617	52,936	176	13,014	128	1,858	24	377
北伊予校区	38,018	358	37,470	349	30,437	96	6,851	53	408	13	140
徳丸	7,221	68	7,185	68	5,310	8	740	2	15	3	21
中川原	7,523	73	7,433	72	5,846	33	1,497	9	67	3	23
出作	2,287	17	2,264	17	1,962	7	1,160	1	8	1	15
神崎	4,592	45	4,501	45	4,023	17	1,041	7	87	1	4
鶴吉	6,151	61	6,042	56	5,017	12	1,074	9	85	2	24
横田	3,497	25	3,375	25	2,766	7	443	12	85	1	37
大溝	2,296	24	2,250	23	1,872	4	272	8	32	1	14
永田	2,604	23	2,599	22	2,120	3	400	1	5	—	—
東古泉	1,847	22	1,821	21	1,521	5	224	4	24	1	2
岡田校区	20,475	206	20,195	199	16,936	67	4,827	33	227	5	53
大間	3,231	31	3,220	31	2,990	8	335	5	11	—	—
上高柳	3,290	34	3,209	32	2,573	10	807	6	81	—	—
恵久美	2,523	31	2,483	29	2,147	12	538	3	8	1	32
昌農内	3,505	31	3,428	30	2,582	9	696	2	66	2	11
西高柳	334	7	332	6	239	1	2	1	2	—	—
西古泉	2,233	25	2,224	24	1,806	5	380	3	9	—	—
北川原	3,526	20	3,514	20	3,000	9	1,603	3	12	—	—
塩屋	1,833	27	1,785	27	1,599	13	466	10	38	2	10
松前校区	7,835	75	6,428	69	5,563	13	1,336	42	1,223	6	184
南黒田	2,848	27	2,065	24	1,940	3	116	24	744	3	39
北黒田	1,472	17	912	16	855	1	14	17	469	1	91
宗意原	569	9	509	8	441	1	4	1	10	1	50
新立	300	6	300	5	248	1	15	—	—	—	—
本村	—	—	—	—	—	—	—	—	—	—	—
筒井	2,646	16	2,642	16	2,079	7	1,187	—	—	1	4

資料：平成22年農林業センサス



(参考資料：愛媛県内の状況)

総農家数の推移

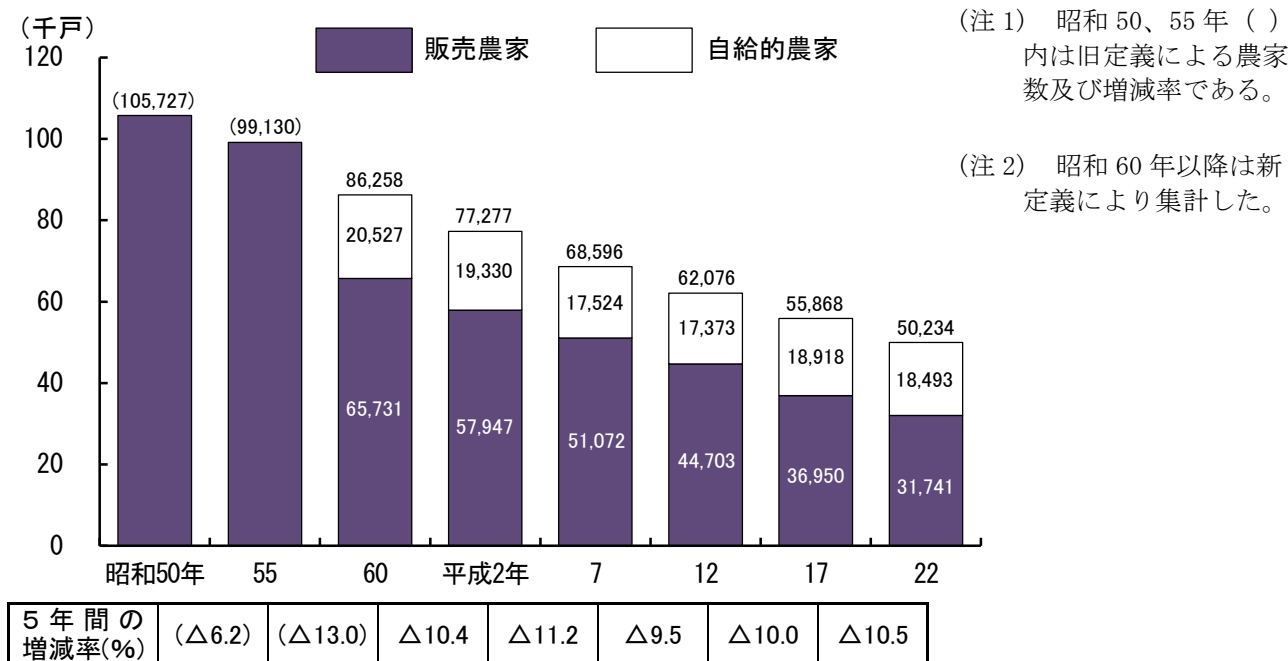

農業人口の推移

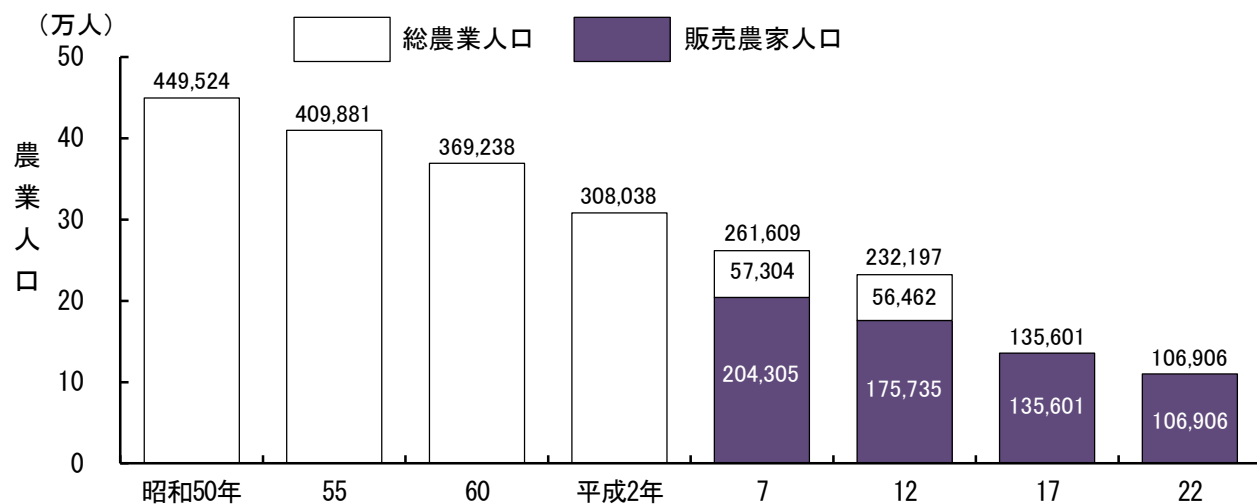

(注) 平成17年より、販売農家のみの集計となっています。

経営耕地規模別農家数

(単位：戸、%)

年	総数	自給的農家	販売農家	経営耕地規模								
				0.3ha未満	0.3ha～0.5ha	0.5～1.0	1.0～1.5	1.5～2.0	2.0～3.0	3.0～5.0	5.0ha以上	
平成17年	55,868	18,918	36,950	472	9,289	14,391	5,915	2,943	2,655	1,071	214	
	(100.0)	(33.9)	(66.1)	(0.8)	(16.6)	(25.8)	(10.6)	(5.3)	(4.8)	(1.9)	(0.4)	
平成22年	50,120	18,424	31,696	328	7,390	12,472	5,254	2,548	2,361	1,083	260	
	(100.0)	(36.8)	(63.2)	(0.7)	(14.7)	(24.9)	(10.5)	(5.1)	(4.7)	(2.2)	(0.5)	
増減率	△10.3	△2.6	△14.2	△30.5	△20.4	△13.3	△11.2	△13.4	△11.1	1.1	21.5	

資料：農林業センサス

### 37. 主な農作物の作付経営体数、作付面積（販売農家）

校 区	水 稻		小 麦		大麦・裸麦		その他の雑穀	
	作 付 経営体数	作 付 面 積	作 付 経営体数	作 付 面 積	作 付 経営体数	作 付 面 積	作 付 経営体数	作 付 面 積
総 数	592	50,042	—	—	65	10,792	2	⋈
北伊予校区	337	28,645	—	—	37	4,944	—	—
岡田校区	191	16,046	—	—	24	4,384	2	⋈
松前校区	64	5,351	—	—	4	1,464	—	—

校 区	ト マ ト	きゅうり	な す	はくさい	キャベツ	ほうれんそう	ね ぎ	たまねぎ
	作 付 経営体数	作 付 経営体数	作 付 経営体数	作 付 経営体数	作 付 経営体数	作 付 経営体数	作 付 経営体数	作 付 経営体数
総 数	42	37	45	34	65	56	84	70
北伊予校区	25	17	22	16	28	25	44	20
岡田校区	9	13	15	14	33	24	5	32
松前校区	8	7	8	4	4	7	35	18

校 区	その他の 野 菜	切り花類	球 根 類	鉢もの類	花 壇 用 苗もの類	花 木	その他の 作 物
	作 付 経営体数	作 付 経営体数	作 付 経営体数	作 付 経営体数	作 付 経営体数	作 付 経営体数	作 付 経営体数
総 数	632	29	2	4	3	2	8
北伊予校区	375	18	1	2	2	2	5
岡田校区	180	7	1	2	1	—	2
松前校区	77	4	—	—	—	—	1

資料：平成 22 年農林業センサス

(単位：戸、a)

ばれいしょ		かんしょ		大豆		その他の豆類	
作付 経営体数	作付 面積	作付 経営体数	作付 面積	作付 経営体数	作付 面積	作付 経営体数	作付 面積
42	ㄨ	12	23	24	172	60	ㄨ
19	ㄨ	6	7	17	124	31	ㄨ
17	51	3	8	7	48	25	200
6	16	3	8	—	—	4	22

だいこん	にんじん	さといも	レタス	ピーマン	すいか	いちご	メロン
作付 経営体数	作付 経営体数	作付 経営体数	作付 経営体数	作付 経営体数	作付 経営体数	作付 経営体数	作付 経営体数
35	21	38	91	22	21	38	4
17	11	14	69	12	13	28	3
11	6	15	18	5	3	8	—
7	4	9	4	5	5	2	1

### 38. 男女別年齢別世帯員数

年・校区		総 計			15 歳 以 下			16 ～ 29			30 ～ 59		
		計	男	女	計	男	女	計	男	女	計	男	女
昭和60年		6,834	3,258	3,576	1,246	652	594	1,180	577	603	2,752	1,285	1,467
平成 2年		5,739	2,719	3,020	911	457	454	901	426	475	2,229	1,061	1,168
7	総 数	5,239	2,475	2,764	703	339	364	854	427	427	1,945	927	1,018
	販売農家	4,245	2,014	2,231	594	292	302	685	344	341	1,552	746	806
年・校区		総 計			14 歳 以 下			15 ～ 29			30 ～ 59		
		計	男	女	計	男	女	計	男	女	計	男	女
12	総 数	4,718	2,257	2,461	539	274	265	783	408	375	1,649	798	851
	販売農家	3,842	1,848	1,994	463	234	229	649	342	307	1,356	661	695
17	販売農家	3,148	1,513	1,635	279	145	134	480	243	237	1,094	542	552
22	販売農家	2,300	1,094	1,206	140	70	70	298	140	158	749	365	384
	北伊予	1,274	603	671	69	36	33	184	90	94	419	203	216
	岡 田	744	362	382	49	23	26	82	36	46	236	117	119
	松 前	282	129	153	22	11	11	32	14	18	94	45	49

### 39. 農業労働力保有状態別農家数

(単位：戸)

年・校区	総農家数	専 従 者 あ り									専従者なし		
		男女の専従者有	二人以上男子の専従者	一人男子の専従者	専従者は男子だけ	一人男子の専従者	専従者は女子だけ	専従者男子有	65歳未満の専従者有	60歳未満の男子専従者有	専従者男子有	専従者女子有	専従者もいない
平成12年	1,131	195	13	182	111	107	68	32	190	62	232	72	453
17	794	163	14	149	110	108	70	32	146	49	189	35	227
年・校区	総農家数	専 従 者 あ り									専従者なし		
		男女の専従者有	二人以上男子の専従者	一人男子の専従者	専従者は男子だけ	一人男子の専従者	専従者は女子	専従者女子有	専従者は一人女子の専従者	男子専従者有	専従者男子有	専従者女子有	専従者もいない
22	647	142	8	134	152	146	75	59	55	25	95	20	106
北伊予	358	73	3	70	84	81	41	38	35	16	52	11	53
岡 田	207	45	2	43	49	47	23	14	14	7	31	7	40
松 前	82	24	3	21	19	18	11	7	6	2	12	2	13

資料：農林業センサス

(注) 平成17年より、販売農家のみの集計となっています。

(単位：人)

60 ～ 64			65歳以上		
計	男	女	計	男	女
464	230	234	1,192	514	678
493	231	262	1,205	544	661
446	215	231	1,291	567	724
358	171	187	1,056	461	595
60 ～ 64			65歳以上		
計	男	女	計	男	女
345	152	193	1,402	625	777
251	113	138	1,123	498	625
256	130	126	1,039	453	586
226	110	116	887	409	478
122	58	64	480	216	264
78	40	38	299	146	153
26	12	14	108	47	61

(注1)平成7年から販売農家の農家人口を併記。

(注2)平成12年より年齢の集計区分一部変更。

(注3)平成17年より販売農家のみの集計となっています。

資料：農林業センサス

## 40. 就業状態別世帯員数（販売農家）

(単位：人)

年・校区	15歳以上の世帯員総数	自営農業だけに従事した人		自営農業とその他の仕事に従事した人				その他の仕事だけに従事した人		仕事に従事しなかった人			
		自営農業が主の人		その他の仕事が主の人									
		男	女	男	女	男	女	男	女	男	女		
平成12年	3,379	596	830	46	29	732	360	94	187	146	359		
17	2,869	512	710	83	45	547	283	117	164	109	299		
年・校区	15歳以上の世帯員総数	主に仕事						主に家事育児		学生		その他	
		自営農業		勤務		農業以外の自営業							
		男	女	男	女	男	女	男	女	男	女	男	女
22	2,160	433	334	403	309	36	20	2	234	73	75	77	164
北伊予	1,205	235	178	221	172	24	16	2	125	45	48	40	99
岡田	695	146	106	136	96	8	3	—	83	21	20	28	48
松前	260	52	50	46	41	4	1	—	26	7	7	9	17

資料：農林業センサス

#### 41. 農地転用の状況

(単位：a)

年	総数		農家住宅 農業施設用地		一般住宅 用地		工業用地		公共用地		その他の 用地		許可以外	
	件数	面積	件数	面積	件数	面積	件数	面積	件数	面積	件数	面積	件数	面積
平成11年	94	446	22	63	42	193	5	41	3	9	21	132	1	8
12	88	465	12	54	32	128	18	115	5	92	8	44	13	32
13	75	381	13	63	33	156	14	103	—	—	7	33	8	26
14	93	521	8	30	45	204	16	131	5	5	11	69	8	82
15	89	641	19	61	40	179	2	22	1	18	16	127	11	234
16	71	464	9	37	37	123	2	12	2	4	17	196	4	92
17	86	383	13	37	47	235	0	0	2	2	17	69	7	40
18	60	314	6	20	29	163	0	0	2	2	15	110	8	19
19	72	2,218	10	36	34	214	1	80	0	0	12	1,838	15	50
20	65	402	10	52	31	170	1	17	0	0	12	77	11	86
21	46	226	3	13	12	42	0	0	0	0	6	52	25	119
22	48	283	5	18	14	51	1	11	1	9	6	87	21	107
23	52	242	2	3	13	50	0	0	1	9	15	95	21	85
24	44	164	3	14	12	41	0	0	0	0	7	38	22	71
25	51	271	7	25	10	42	0	0	0	0	17	138	17	66
26	43	290	4	17	11	43	0	0	0	0	11	135	17	95

資料：農業委員会

#### 42. 農用機械所有台数（販売農家）

(単位：戸、台)

区 分		平成17年		区 分		平成22年	
		経営体数	台数			経営体数	台数
ト乗 ラ ク 用 タ ー 型	計（経営体数）	723	772	動力田植機	536	540	
	15馬力未満	101	103	トラクター	585	655	
	15～30 "	587	609	コンバイン	505	511	
	30馬力以上	60	60				
動力防除機		618	778				
乗用型スピードプレイヤー		3	3				
動力田植機		660	663				
自脱型コンバイン		598	599				
普通型コンバイン		38	38				

資料：農林業センサス

---

6 漁 業

---







#### 43. 経営体階層別経営体数

年	総 数	漁 船 非 使 用	漁 船 使 用												
			無 動 力 船 の み	動 力 船 使 用											
				1 ト ン 未 満	1 ト ン 以 上	3 ト ン 以 上	5 ト ン 以 上	10 ト ン 以 上	20 ト ン 以 上	30 ト ン 以 上	50 ト ン 以 上	100 ト ン 以 上	200 ト ン 以 上	500 ト ン 以 上	1,000 ト ン 以 上
昭和53年	37	—	—	3	32	—	—	—	—	—	—	—	—	—	
58	30	—	—	—	27	3	—	—	—	—	—	—	—	—	
63	26	—	—	—	23	1	2	—	—	—	—	—	—	—	
平成 5年	23	—	—	—	20	1	2	—	—	—	—	—	—	—	
10	23	—	—	—	21	—	2	—	—	—	—	—	—	—	
15	24	—	—	—	23	—	1	—	—	—	—	—	—	—	
20	20	—	—	—	16	1	1	2	—	—	—	—	—	—	
25	16	—	—	—	13	1	2	—	—	—	—	—	—	—	

年	大 型 定 置 網	小 型 定 置 網	地 び き 網	海 面 養 殖							
				のり類養殖		か き 類 養 殖	真 珠 養 殖	真 珠 母 貝 養 殖	わ か め 類 養 殖	そ の 他 の 養 殖	魚 類 養 殖
				漁 船 非 使 用	漁 船 使 用						
昭和53年	—	—	—	2	—	—	—	—	—	—	—
58	—	—	—	—	—	—	—	—	—	—	—
63	—	—	—	—	—	—	—	—	—	—	—
平成 5年	—	—	—	—	—	—	—	—	—	—	—
10	—	—	—	—	—	—	—	—	—	—	—
15	—	—	—	—	—	—	—	—	—	—	—
20	—	—	—	—	—	—	—	—	—	—	—
25	—	—	—	—	—	—	—	—	—	—	—

資料：漁業センサス

#### 44. 漁業世帯員数及び就業者数

(単位：世帯、人)

区 分	昭和53年	58	63	平成 5年	10	15	20	25
世 帯 総 数	37	39	30	35	31	30	20	16
世 帯 員 数	計	178	191	114	103	81	87	46
	男	90	99	61	53	45	51	26
	女	88	92	53	50	36	36	20
就 業 者 総 数	70	71	65	54	47	42	53	37
男	52	57	44	43	36	31	42	29
女	18	14	21	11	11	11	11	8

(注) 平成 20 年漁業センサスから、漁業従事者世帯調査が廃止されたため、平成 20 年以降の世帯総数には漁業従事者世帯（雇われている世帯等）は含まれていない。 資料：漁業センサス

#### 45. 漁業種類別漁獲量

(単位：t)

年	計	底びき網	船びき網	その他
平成12年	768	68	700	—
13	693	43	650	—
14	1,239	39	1,200	—
15	829	29	800	—
16	701	77	624	—
17	1,001	67	933	1
18	1,040	66	974	—
19	929	77	852	—
20	923	74	849	—
21	752	88	664	—
22	758	85	673	—
23	523	86	437	—
24	520	x	x	—
25	424	x	x	—

資料：産業課「愛媛農林水産統計年報」

#### 46. 海面漁業の主な魚種別漁獲量

(単位：t)

年	計	魚 類				えび類	いか類	たこ類	貝 類
		いわし類	ひらめ かれい 類	えそ類	かわはぎ				
12	768	700	4	0	2	19	15	11	1
13	693	650	3	0	1	9	11	3	1
14	1,239	1,200	4	0	1	10	11	4	1
15	829	800	3	0	1	6	8	3	1
16	701	624	5	1	0	12	12	4	1
17	1,000	932	4	1	0	16	16	3	0
18	1,040	974	2	2	0	15	14	2	0
19	929	852	2	—	0	19	25	2	0
20	923	849	4	0	0	16	19	2	0
21	752	664	2	0	0	18	17	1	0
22	758	673	3	0	0	15	19	1	0
23	523	437	3	0	0	11	25	0	0
24	520	437	3	0	0	8	26	0	0
25	424	342	3	0	0	9	35	0	0

資料：産業課「愛媛農林水産統計年報」

「農林水産省 HP 海面漁業生産統計調査」

(注)「計」は、上記区分以外の魚種を含めた総トン数となっています。

---

# 7 製 造 業

---





#### 47. 業種別事業所数構成比（4人以上の事業所）（平成25年）

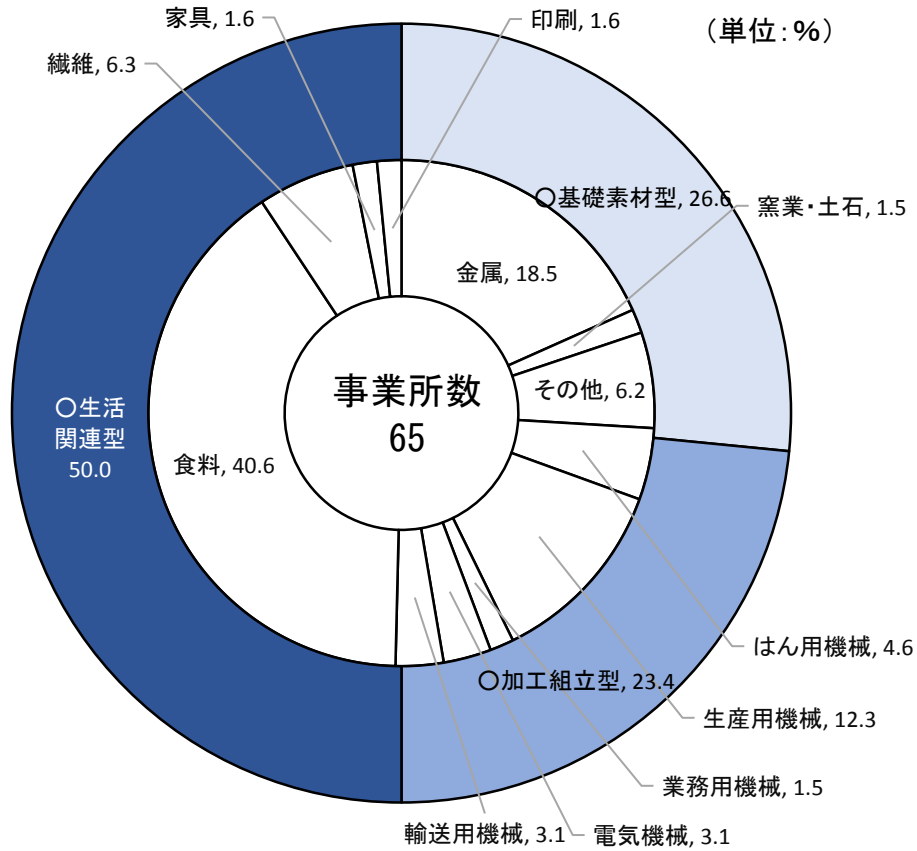

#### 48. 事業所の推移（4人以上の事業所）

事業所数 1単位=10件 従業者数 1単位=1,000人  
 製造品出荷額 1単位=100億円

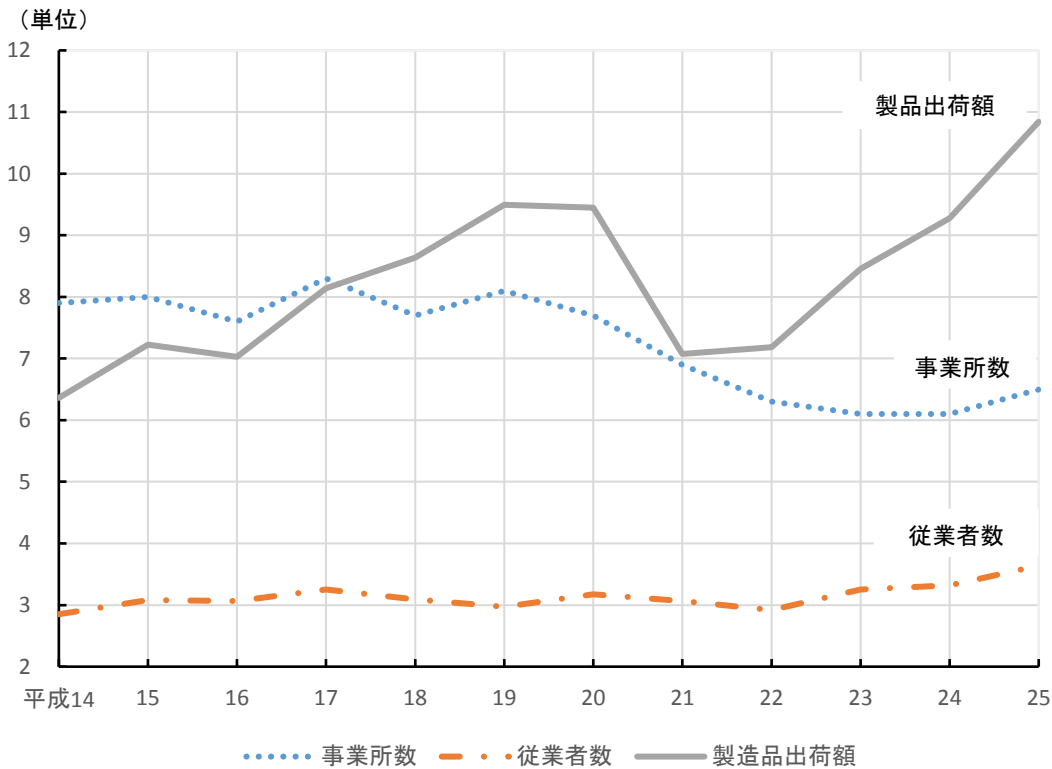

#### 49. 製造業の状況（4人以上の事業所）

（単位：人、万円）

年・産業分類	事業所数	従業者数	現金給与 総 数	原 材 料 使用額等	製 造 品 出荷額等	粗 付 加 価 値 額
平成11年	99	3,403	1,331,594	4,036,034	7,226,399	3,243,321
12	92	3,128	1,235,779	4,282,115	7,254,378	2,793,093
13	89	2,949	1,172,839	4,420,860	7,705,043	3,256,484
14	79	2,851	1,031,961	4,100,564	6,361,893	2,248,165
15	80	3,080	1,094,323	4,492,083	7,224,332	2,702,960
16	76	3,065	1,108,727	4,468,528	7,028,442	2,553,263
17	83	3,252	1,165,632	5,174,483	8,137,087	2,954,462
18	77	3,090	1,206,453	5,526,796	8,635,655	3,179,052
19	81	2,973	1,278,023	6,586,798	9,497,405	3,071,756
20	77	3,173	1,326,840	7,118,749	9,450,283	2,440,519
21	69	3,064	1,233,999	5,446,460	7,072,353	1,655,480
22	63	2,921	1,237,180	6,092,109	7,185,742	1,182,780
23	61	3,252	1,333,566	6,305,531	8,457,746	2,107,899
24	61	3,319	1,250,445	6,546,222	9,276,410	2,779,012
25	65	3,639	1,391,424	7,255,261	10,841,873	3,602,500
（産業分類別）						
食 料	26	1,449	342,678	2,408,381	3,260,069	813,790
織 維	4	1,595	807,188	4,072,940	6,264,618	2,268,964
家 具	1	6	x	x	x	x
印 刷	1	7	x	x	x	x
化 学	2	24	x	x	x	x
石 油 ・ 石 炭	1	8	x	x	x	x
窯 業 ・ 土 石	1	54	x	x	x	x
鉄 鋼	1	4	x	x	x	x
金 属	12	193	74,549	254,611	445,663	182,393
はん用機械	3	107	36,814	111,369	160,288	47,296
生産用機械	8	110	55,559	179,948	326,971	140,927
電気機械	2	35	x	x	x	x
輸送用機械	2	33	x	x	x	x

資料：工業統計調査

（注）平成14年工業統計調査より、平成14年3月改定の日本標準産業分類を基準とする。

## 50. 従業者規模別事業所数

年	総数	3人以下	4～9	10～19	20～29	30～99	100～299	300人以上
昭和62年	※ 85	—	39	14	17	11	3	1
63	132	39	47	14	16	13	2	1
平成元年	※ 87	—	38	17	15	13	3	1
2	※ 93	—	43	15	18	14	2	1
3	※ 86	—	37	15	14	17	2	1
4	※ 84	—	35	13	16	17	2	1
5	125	33	42	13	17	17	2	1
6	※ 87	—	41	11	16	15	2	2
7	119	29	44	10	15	17	2	2
8	※ 91	—	41	13	14	19	3	1
9	※ 92	—	40	14	15	19	3	1
10	152	47	51	13	19	18	3	1
11	※ 99	—	47	17	13	18	3	1
12	128	36	43	19	10	17	2	1
13	※ 89	—	40	18	12	16	2	1
14	※ 79	—	33	16	12	15	2	1
15	109	29	31	18	11	16	3	1
16	※ 76	—	28	19	9	16	1	3
17	107	24	35	18	9	17	1	3
18	※ 77	—	28	20	10	15	2	2
19	※ 81	—	31	19	12	16	2	1
20	※ 77	—	30	15	13	16	2	1
21	※ 69	—	24	14	14	14	2	1
22	※ 63	—	24	8	15	13	2	1
23	※ 61	—	23	5	14	14	3	2
24	※ 61	—	19	7	15	16	2	2
25	※ 65	—	22	8	15	15	3	2

(注) ※は3人以下の事業所を含まない。

資料：工業統計調査





---

# 8 商 業

---





## 51. 商業の推移（その1）

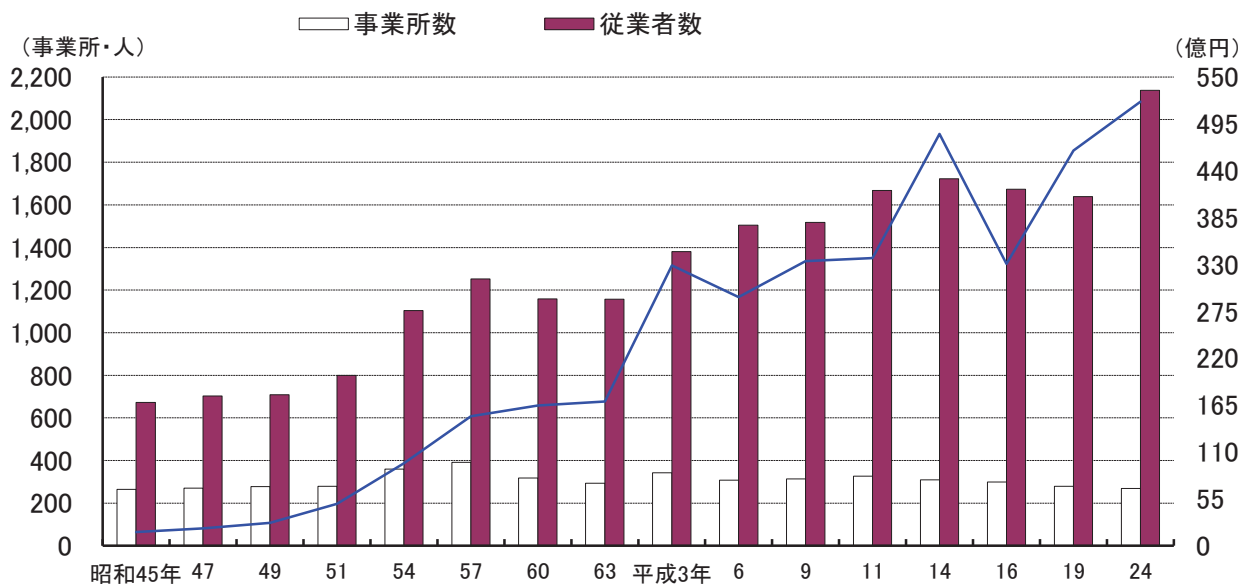

## 52. 従業者数の推移

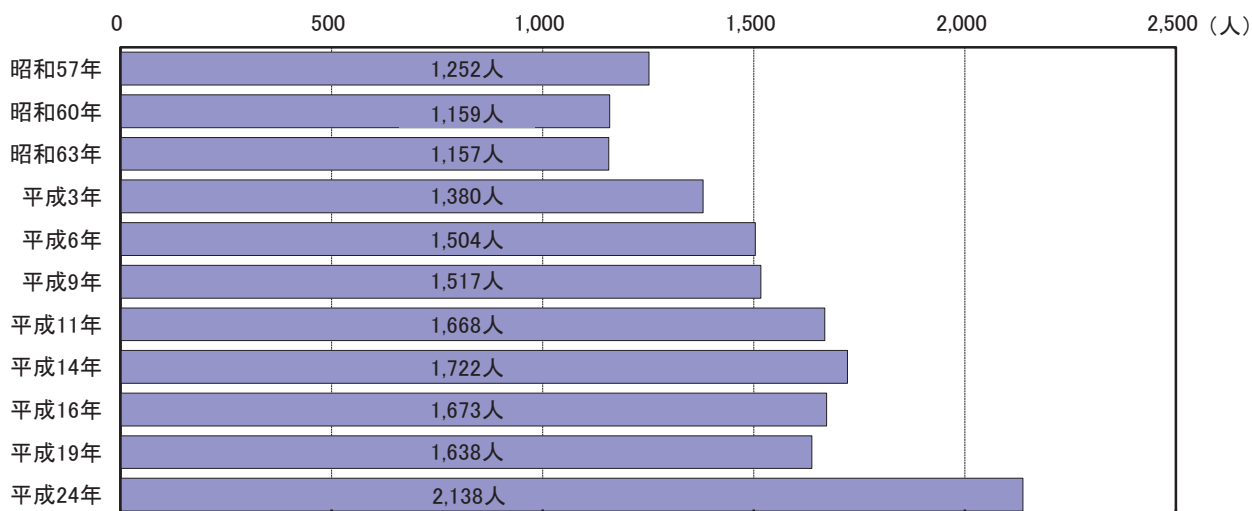

## 53. 商品販売額の推移

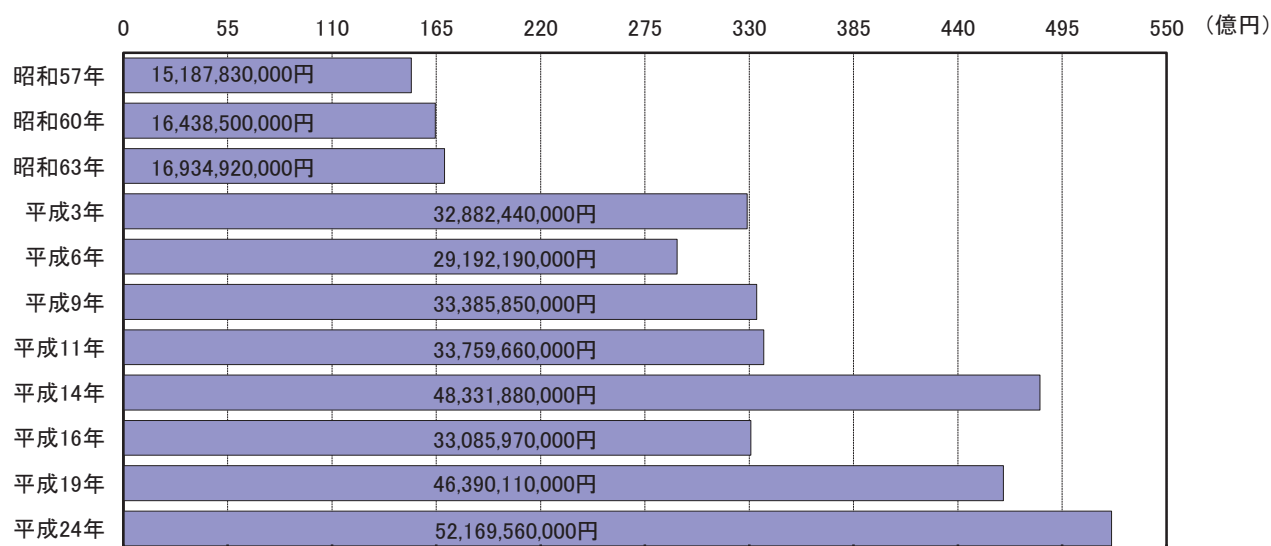

資料：商業統計調査  
経済センサス活動調査

## 54. 商業の推移（その2）

（単位：店、人、万円）

年	総 数			卸 売 業			小 売 業		
	事業所数	従業者数	年間商品販売額	事業所数	従業者数	年間商品販売額	事業所数	従業者数	年間商品販売額
昭和45年	264	672	160,456	10	90	39,941	220	514	108,230
47	270	703	201,381	8	68	38,966	228	556	153,977
49	277	709	267,626	8	71	39,197	233	560	217,718
51	279	799	489,938	8	70	56,304	239	635	416,358
54	359	1,103	967,841	19	112	184,111	282	837	748,611
57	392	1,252	1,518,783	34	182	588,965	293	897	865,992
60	318	1,159	1,643,850	32	170	362,566	286	989	1,281,284
63	293	1,157	1,693,492	28	179	472,305	265	978	1,221,187
平成3年	343	1,380	3,288,244	47	353	1,929,345	296	1,027	1,358,899
6	307	1,504	2,919,219	41	387	1,365,837	266	1,117	1,553,382
9	314	1,517	3,338,585	51	357	1,601,355	263	1,160	1,737,230
11	326	1,668	3,375,966	58	453	1,774,447	268	1,215	1,601,519
14	309	1,722	4,833,188	67	528	3,385,151	242	1,194	1,448,037
16	299	1,673	3,308,597	60	504	1,806,021	239	1,169	1,502,576
19	279	1,638	4,639,011	57	490	3,128,481	222	1,148	1,510,530
24	269	2,138	5,216,956	39	321	1,693,815	230	1,817	3,523,141

（注）昭和57年以前は、小売業に飲食店が含まれていない。

資料：経済センサス活動調査  
商業統計調査

### 55. 従業者規模別事業所数（飲食店を除く）

（単位：店、人、万円）

区分	平成3年			6			9			14		
	事業所数	従業者数	年間商品販売額	事業所数	従業者数	年間商品販売額	事業所数	従業者数	年間商品販売額	事業所数	従業者数	年間商品販売額
1～2	195	281	264,913	157	230	288,128	151	219	268,349	152	235	282,375
3～4	85	295	514,152	64	226	387,445	70	242	464,427	54	181	273,377
5～9	35	217	543,083	49	314	739,074	47	305	758,717	54	359	759,965
10～19	17	247	467,863	23	288	776,234	34	443	1,179,880	33	440	1,098,211
20～29	5	⊕	⊕	8	187	374,950	10	⊕	⊕	7	⊕	⊕
30～49	5	169	948,184	4	137	319,389	2	⊕	⊕	8	289	1,961,974
50～99	1	⊕	⊕	2	⊕	⊕	—	—	—	1	⊕	⊕
100人以上	—	—	—	—	—	—	—	—	—	—	—	—

区分	16			19			24		
	事業所数	従業者数	年間商品販売額	事業所数	従業者数	年間商品販売額	事業所数	従業者数	年間商品販売額
1～2	136	210	191,134	114	179	142,846	86	123	167,140
3～4	55	182	239,503	55	186	297,783	47	160	303,182
5～9	55	369	694,280	62	416	871,343	83	544	1,384,758
10～19	41	546	1,215,048	31	407	1,403,480	35	455	1,216,066
20～29	5	122	330,137	12	274	1,603,980	6	152	⊕
30～49	7	244	638,495	5	176	319,579	10	388	905,028
50～99	—	—	—	—	—	—	1	59	⊕
100人以上	—	—	—	—	—	—	1	257	⊕

## 56. 産業分類別事業所数、従業者数、年間商品販売額の推移

単位(店、人、万円)

産業分類	平成3年			6			9			11		
	事業所数	従業者数	年間商品販売額	事業所数	従業者数	年間商品販売額	事業所数	従業者数	年間商品販売額	事業所数	従業者数	年間商品販売額
	合計	343	1,380	3,288,244	307	1,504	2,919,219	314	1,517	3,338,585	326	1,668
卸売業計	47	353	1,929,345	41	387	1,365,837	51	357	1,601,355	58	453	17,744
各種商品卸売業	—	—	—	—	—	—	1	λ	λ	—	—	—
繊維・衣服等卸売業	—	—	—	4	71	287,000	4	48	279,500	—	—	—
飲食料品卸売業	47	353	1,929,345	9	110	198,728	10	53	214,988	58	453	17,744
建築材料・鉄物・金属材料等卸売業	—	—	—	14	117	504,644	17	133	642,639	—	—	—
機械器具卸売業	—	—	—	7	59	314,268	9	λ	λ	—	—	—
その他の卸売業	—	—	—	7	λ	λ	10	50	83,109	—	—	—
小売業計	296	1,027	1,358,899	266	1,117	1,553,382	263	1,160	1,737,230	268	1,215	16,015
各種商品小売業	—	—	—	—	—	—	1	λ	λ	1	λ	λ
繊維・衣服・身の回り品小売業	26	56	68,133	26	77	112,888	21	64	119,089	18	54	951
飲食料品小売業	130	473	653,062	113	519	710,096	114	581	708,160	103	552	7,778
自動車・自転車小売業	16	39	61,236	14	43	69,101	14	λ	λ	14	58	λ
家具・建具・じゅう器小売業	28	67	69,564	25	73	112,617	23	61	100,123	27	78	936
その他の小売業	96	392	506,904	88	405	548,680	90	421	726,635	105	472	5,474

(注) 平成11年は、簡易調査(第一回)のため、百万円単位の集計となっている。

産業分類	14			16			19			24		
	事業所数	従業者数	年間商品販売額	事業所数	従業者数	年間商品販売額	事業所数	従業者数	年間商品販売額	事業所数	従業者数	年間商品販売額
	合計	309	1,722	4,833,188	299	1,673	3,308,597	279	1,638	4,639,011	269	2,138
卸売業計	67	528	3,385,151	60	504	1,806,021	57	490	3,128,481	39	321	1,693,815
各種商品卸売業	1	λ	λ	1	19	λ	—	—	—	—	—	—
繊維・衣服等卸売業	4	λ	λ	2	32	λ	2	27	λ	1	48	λ
飲食料品卸売業	15	98	1,729,453	17	100	300,834	21	155	548,203	15	94	805,687
建築材料・鉄物・金属材料等卸売業	16	185	1,100,616	18	228	1,178,944	15	182	2,237,091	9	77	570,242
機械器具卸売業	12	107	199,183	8	57	149,446	9	87	λ	7	65	165,655
その他の卸売業	19	82	146,299	14	68	λ	10	39	62,214	7	37	λ
小売業計	242	1,194	1,448,037	239	1,169	1,502,576	222	1,148	1,510,530	230	1,817	3,523,141
各種商品小売業	1	λ	λ	1	11	λ	1	5	λ	2	276	λ
繊維・衣服・身の回り品小売業	16	47	51,413	12	32	λ	11	33	λ	52	352	667,152
飲食料品小売業	105	525	661,643	102	577	691,273	91	514	691,577	57	443	444,912
自動車・自転車小売業	13	λ	λ	21	81	132,257	15	58	83,856	17	58	135,660
機械器具小売業 (自動車、自転車を除く)	—	—	—	—	—	—	—	—	—	10	56	196,169
家具・建具・じゅう器小売業	22	64	70,085	22	66	79,180	17	48	71,393	7	54	λ
その他の小売業	85	503	554,386	81	402	534,368	87	490	604,284	77	512	λ

資料：経済センサス活動調査  
商業統計調査

57. 経営組織別事業所数の状況

単位(店、人、万円)

年	総 数						法 人						個 人					
	事業所数	従業者数	年間商品販売額	その他の収入額	商品手持額	売場面積(小売業)	事業所数	従業者数	年間商品販売額	その他の収入額	商品手持額	売場面積(小売業)	事業所数	従業者数	年間商品販売額	その他の収入額	商品手持額	売場面積(小売業)
昭和57年	327	1,079	1,454,957				70	437	1,139,857				257	642	315,100			
60	318	1,159	1,643,850	17,376	135,214	13,911	72	530	1,301,890	8,864	90,373	6,462	246	629	341,960	8,512	44,841	7,449
63	293	1,157	1,693,492	20,961	179,251	13,606	78	602	1,325,353	10,359	131,427	7,652	215	555	368,139	10,602	47,824	5,954
平成3年	343	1,380	3,288,244	28,191	272,836	14,070	105	816	2,898,010	20,275	223,569	7,200	238	564	390,234	7,916	49,267	6,870
6	307	1,504	2,919,219	46,760	287,874	19,763	115	984	2,593,882	37,152	236,694	12,894	192	520	325,337	9,608	51,180	6,869
9	314	1,517	3,338,585	79,753	308,565	21,260	131	1,024	3,003,621	71,545	263,559	14,272	183	493	334,964	8,208	45,006	6,988
14	309	1,722	4,833,188	95,512	310,682	17,380	139	1,298	4,577,579	88,928	283,111	11,615	170	424	255,609	6,584	27,571	5,765
16	299	1,673	3,308,597	70,588		18,200	141	1,223	3,065,034	64,736		12,839	158	450	243,563	5,852		5,361
19	279	1,638	4,639,011	23,699	321,128	20,655	140	1,239	4,394,983	20,751	299,160	14,305	139	399	244,028	2,948	21,968	6,350
24	269	2,138	5,216,956	118,087		65,795	188	1,921	5,085,136	114,382		61,991	81	217	131,820	3,705		3,804

資料：商業統計調査  
経済センサス活動調査

(注1)平成11年は、簡易調査(第一回)のため、当区分による集計なし。  
(注2)平成16年は、簡易調査のため、商品手持額の集計なし。





---

9 所 得

---





## 58. 町内総生産の推移

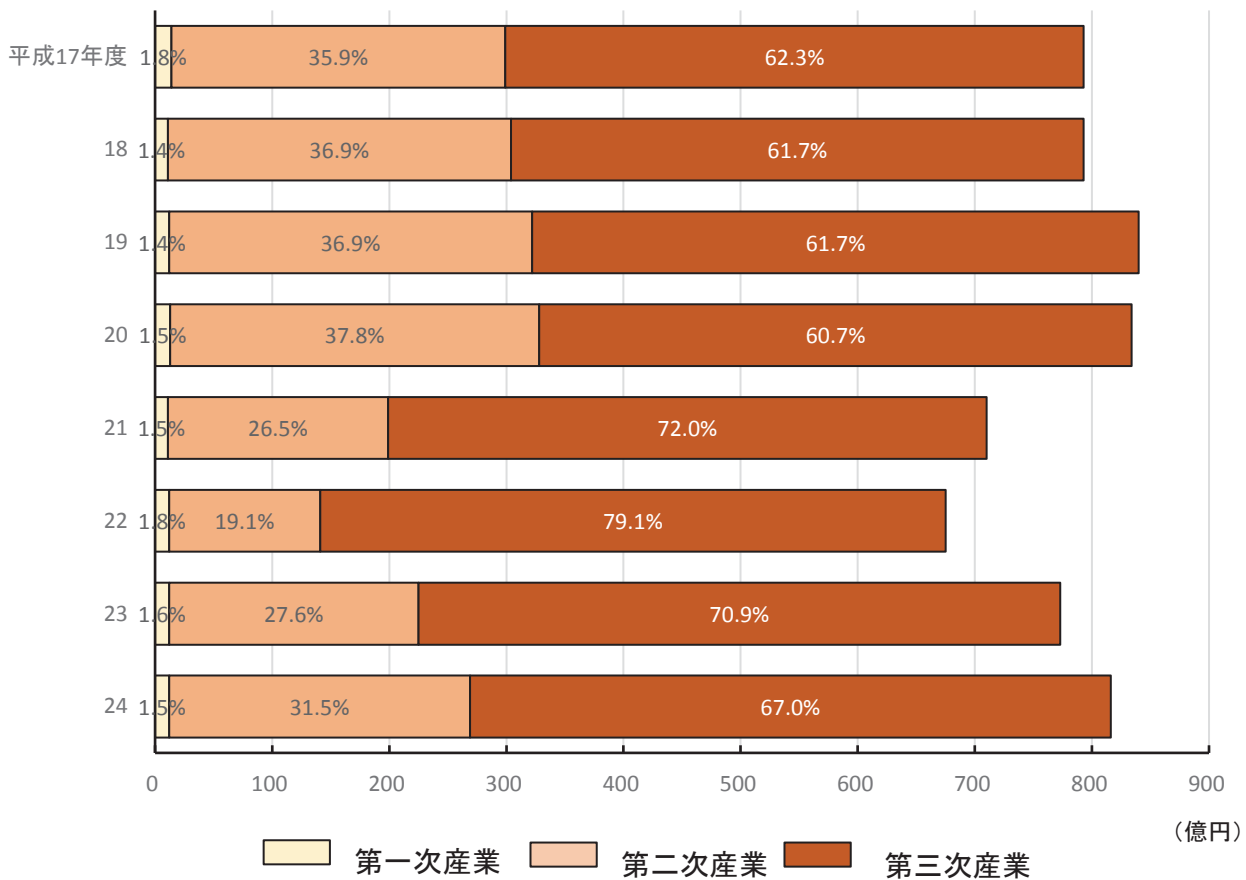

## 59. 町内総生産（産業別）

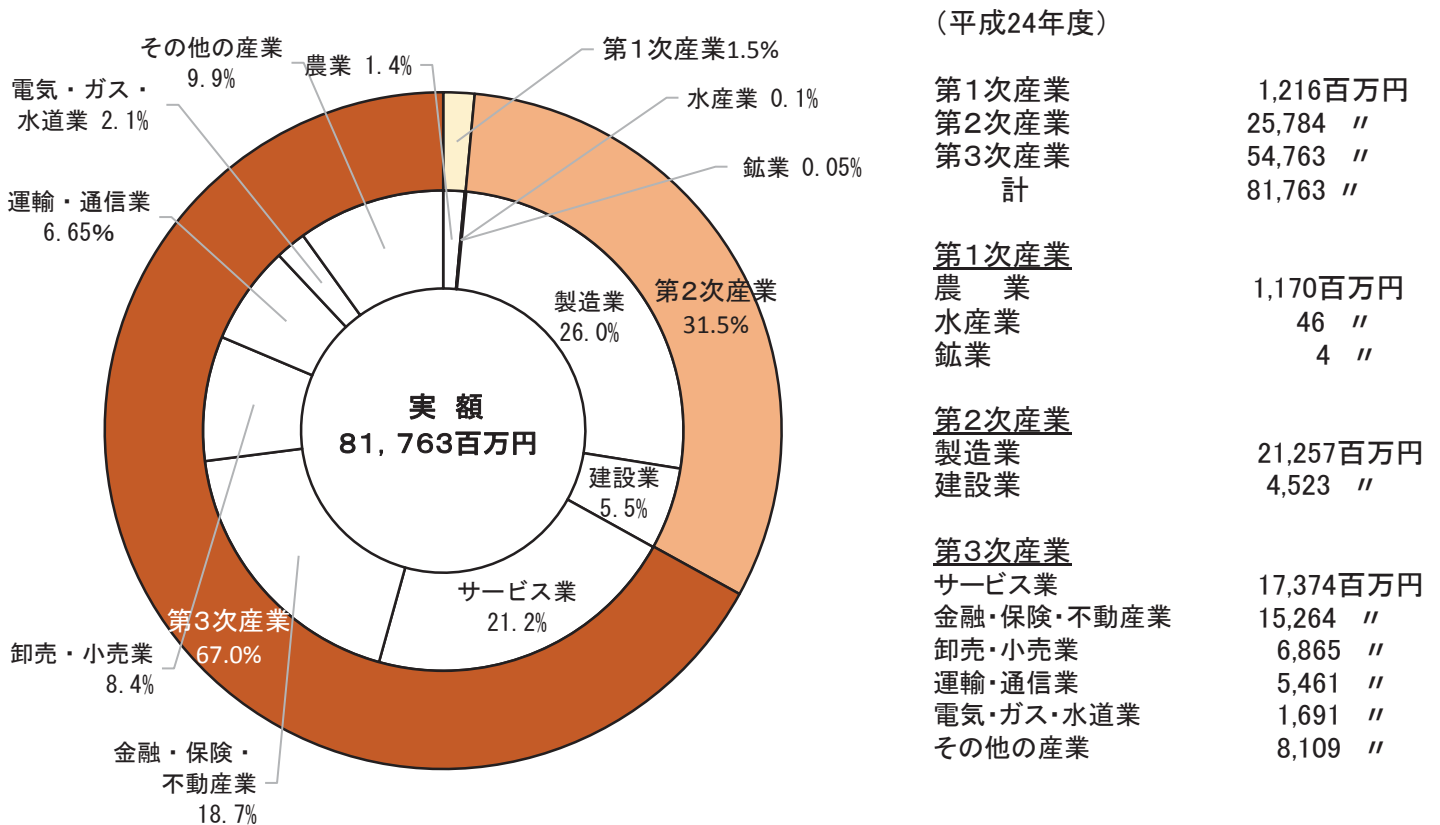

所得  
60 町内総生産

項 目	平成 12 年度 2000	13 2001	14 2002	15 2003	16 2004	17 2005
1.産 業	64,482	65,505	60,762	66,013	65,969	70,004
(1) 農 林 水 産 業	1,847	1,727	1,744	1,814	1,467	1,515
農 業	1,770	1,636	1,663	1,745	1,396	1,438
林 業						
水 産 業	77	91	81	69	71	77
(2) 鉱 業						
(3) 製 造 業	19,784	21,726	15,881	20,743	17,859	23,724
(4) 建 設 業	6,391	4,433	5,872	6,211	5,697	4,380
(5) 電 気・ガ ス・水 道 業	2,380	2,651	2,573	2,591	2,362	2,338
(6) 卸 売・小 売 業	4,460	6,159	5,934	5,737	6,949	7,080
(7) 金 融・保 険 業	1,562	2,241	2,299	2,258	2,125	2,322
(8) 不 動 産 業	9,000	8,427	8,519	8,436	10,766	10,675
(9) 運 輸・通 信 業	5,839	5,241	5,232	5,267	5,088	4,724
(10) 情 報 通 信 業						
(11) サ ー ビ ス 業	13,218	12,901	12,708	12,954	13,658	13,245
2.政府サービス生産者	5,369	5,179	6,027	5,967	6,924	7,239
3.対家計民間非営利サービス生産者	905	1,235	1,310	1,292	1,372	1,356
小 計	70,756	71,920	68,099	73,271	74,265	78,599
輸 入 税	292	304	294	349	413	518
(控 除) そ の 他	405	435	388	396	382	394
(控 除) 帰 属 利 子	1,137	1,721	1,778	1,621	1,544	1,596
合 計	69,505	70,067	66,228	71,603	72,753	77,126
第 一 次 産 業	1,847	1,727	1,744	1,814	1,467	1,515
第 二 次 産 業	26,175	26,159	21,753	26,955	23,556	28,104
第 三 次 産 業	42,734	44,034	44,602	44,503	49,242	48,979
合 計	70,756	71,920	68,099	73,272	74,265	78,598

(注) 参考の合計は輸入税、その他、帰属利子を加算控除していないため、町内総生産とは一致し

61 町民配分所得

項 目	平成 12 年度 2000	13 2001	14 2002	15 2003	16 2004	17 2005
1.雇 用 者 報 酬	54,975	56,269	52,369	53,350	51,880	52,128
2.財 産 所 得	4,426	2,046	1,537	1,462	1,561	2,328
(1) 一 般 政 府	168	65	208	2	16	411
(2) 対家計民間非営利団体	13	8	15	19	22	27
(3) 家 計	4,607	2,104	1,731	1,446	1,556	1,890
3.企 業 所 得	15,530	12,098	12,482	12,722	16,518	14,038
(1) 民 間 法 人 企 業 (配当控除後)	7,369	5,411	4,502	3,973	6,637	4,459
(2) 公 的 企 業	74	100	17	144	128	188
(3) 個 人 企 業	8,234	6,787	7,964	8,892	9,753	9,391
a 農 林 水 産 業	767	697	698	597	491	486
b そ の 他 の 産 業	4,065	2,866	3,750	4,738	4,539	4,026
c 持 家	3,402	3,225	3,516	3,557	4,723	4,880
合 計 (1+2+3)	74,931	70,413	66,388	67,534	69,959	68,495

(単位：百万円)

18 2006	19 2007	20 2008	21 2009	22 2010	23 2011	24 2012
69,977	74,616	75,776	63,860	58,950	70,085	73,654
1,151	1,299	1,396	1,220	1,217	1,248	1,216
1,082	1,237	1,326	1,167	1,166	1,206	1,170
69	63	70	52	51	42	46
					4	4
24,373	24,643	19,986	12,737	9,557	17,704	21,257
4,744	6,956	12,026	6,290	3,478	3,220	4,523
2,317	2,573	2,726	2,376	2,774	2,131	1,691
6,762	7,094	7,046	6,969	6,579	6,888	6,865
2,344	2,523	2,056	2,467	2,123	1,973	1,887
10,598	10,808	11,983	12,622	13,591	13,788	13,377
4,443	4,456	4,487	4,987	3,900	3,813	3,580
				2,050	1,888	1,881
13,245	14,264	14,072	14,193	13,680	17,429	17,374
6,787	7,690	7,100	6,886	6,663	6,682	6,612
1,420	1,389	1,424	1,435	1,313	1,454	1,497
78,184	83,695	84,299	72,181	66,926	78,221	81,763
656	875	746	572	639	813	894
445	591	553	372	338	391	453
1,629	1,747	1,564	1,869			
76,766	82,232	82,928	70,511	67,227	78,643	82,204
1,151	1,299	1,396	1,220	1,217	1,248	1,216
29,117	31,599	32,011	19,026	13,035	20,928	25,784
47,916	50,797	50,893	51,935	56,274	56,045	54,763
78,184	83,695	84,300	72,181	70,526	78,221	81,763

ない。

(単位：百万円)

18 2006	19 2007	20 2008	21 2009	22 2010	23 2011	24 2012
51,688	51,244	50,615	47,434	50,790	51,320	51,244
3,213	3,267	2,942	2,807	4,668	5,088	5,023
845	337	317	318	524	510	475
38	54	60	50	60	58	44
2,331	2,876	2,565	2,439	4,084	4,519	4,504
21,842	17,630	15,400	16,750	16,970	22,159	17,451
11,222	11,018	9,757	9,758	9,495	15,246	10,717
181	23	99	109	667	229	173
10,439	6,590	5,544	6,883	6,808	6,684	6,562
305	310	425	248	213	221	191
5,241	1,593	1,158	1,132	1,152	863	864
4,892	4,686	3,961	5,503	5,443	5,600	5,507
76,743	72,141	68,957	66,991	72,428	78,567	73,719

## 62. 産業別総生産から見た松前町の特化状況（愛媛県比較）

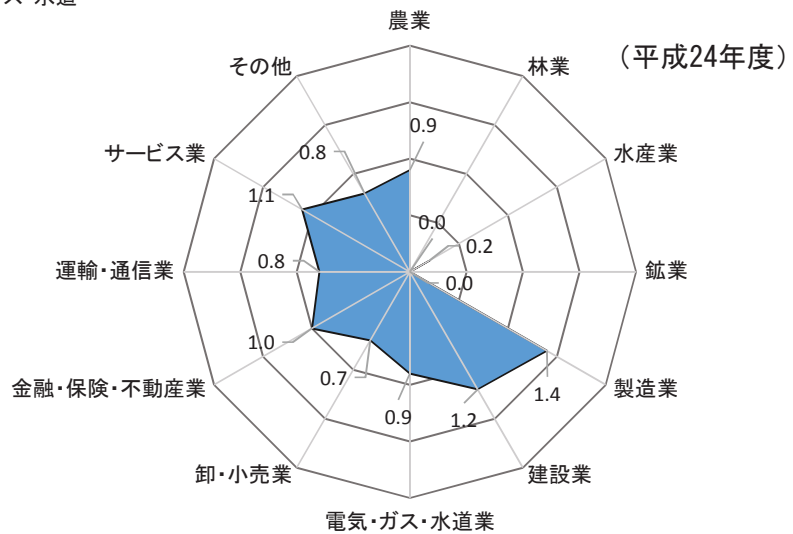
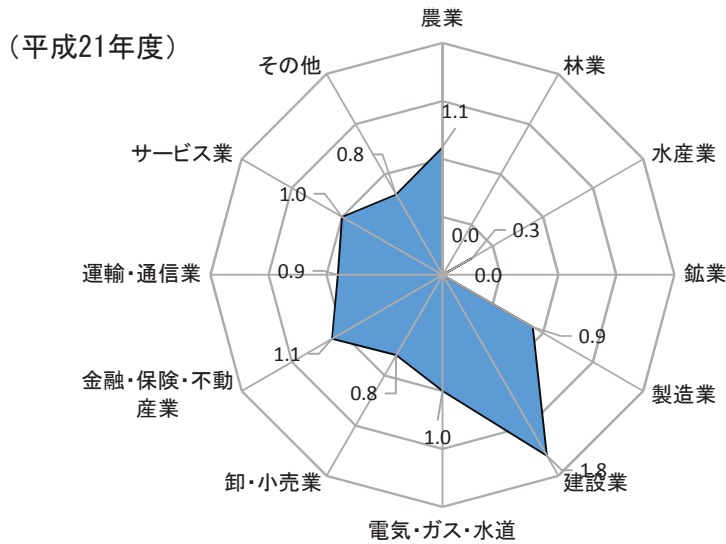

### 産業別総生産から見た特化状況（愛媛県比較）の推移

平成21年度

A

B

産業分類	松前町 (百万円)	構成比 (%)	県 (百万円)	構成比 (%)
農業	1,125	1.6	67,478	1.4
林業	—		8,143	0.2
水産業	51	0.1	20,887	0.4
鉱業	—		3,564	0.1
製造業	12,539	17.6	870,018	18.6
建設業	6,307	8.9	230,092	4.9
電気・ガス・水道業	2,724	3.8	185,409	4.0
卸・小売業	6,246	8.8	496,202	10.6
金融・保険・不動産業	15,109	21.2	867,304	18.5
運輸・通信業	5,947	8.3	422,708	9.0
サービス業	13,635	19.1	914,744	19.5
その他	7,532	10.6	598,664	12.8
合計	71,215	100.0	4,685,214	100.0

平成24年度

A

B

産業分類	松前町 (百万円)	構成比 (%)	県 (百万円)	構成比 (%)
農業	1,170	1.4	69,079	1.5
林業	—		7,429	0.2
水産業	46	0.1	24,263	0.5
鉱業	4	0	3,901	0.1
製造業	21,257	26.0	887,736	18.9
建設業	4,523	5.5	221,706	4.7
電気・ガス・水道業	1,691	2.1	110,806	2.4
卸・小売業	6,865	8.4	544,144	11.6
金融・保険・不動産業	15,264	18.7	878,987	18.7
運輸・通信業	5,461	6.7	399,041	8.5
サービス業	17,374	21.2	929,817	19.8
その他	8,109	9.9	613,873	13.1
合計	81,763	100.0	4,690,783	100.0

特化係数 =  $\frac{\text{松前町構成比}}{\text{愛媛県構成比}} \left[ \frac{A}{B} \right]$

---

## 10 住宅・建設

---







### 63. 建築確認件数の推移

(単位：件)

年 度	総 数				
		住 宅	併 用 共 同 住 宅	事 務 所 等 店 舗 等	そ の 他 (車庫、倉庫等)
平成 20 年度	206	151	17	10	28
21	208	155	17	7	29
22	149	116	10	6	17
23	158	118	8	9	23
24	154	122	7	9	16
25	198	160	6	7	25
26	159	123	4	13	19

資料：まちづくり課「確認申請台帳」

(注) 各年度末日現在

(注) 指定確認検査機関による件数を含む。

### 64. 町営住宅管理戸数

(単位：戸)

区 分	建築年度	住宅戸数 総 数			
			木 造	準 耐 火 造 構 造	耐火構造
義 農 (ぎ の う)	昭和27～28	36	—	—	36
平 松 (ひらまつ)	29	24	—	—	24
今 新 開 (いましんかい)	31～35	3	3	—	—
宗 意 箱 (そいばこ)	36～39	98	98	—	—
小 齊 院 (こぎや)	38	8	8	—	—
正 仙 寺 (しょうせんじ)	39	4	4	—	—
二 名 (ふたな)	40	14	14	—	—
堅 田 (かただ)	46～47	36	—	36	—
神 子 舞 (かみこまい)	48～49	30	—	30	—
江 川 (えがわ)	49～52	83	—	—	83
新立・浜改良住宅 (しんだて・はま)	57～平成10	65	—	—	65
総 数		401	127	66	208

(注) 平成 26 年度末日現在

資料：まちづくり課

## 65. 家屋の状況

(単位：棟、㎡)

区 分	平成 24 年		平成 25 年		平成 26 年		平成 27 年	
	棟 数	床 面 積	棟 数	床 面 積	棟 数	床 面 積	棟 数	床 面 積
(木 造 家 屋)								
総 数	14,229	1208,232	14,225	1212,739	14,214	1214,812	14,233	1224,878
専 用 住 宅	10,505	980,859	10,531	986,767	10,562	994,011	11,306	1060,901
併 用 住 宅	762	44,709	753	44,375	746	44,519	745	45,213
農 家 住 宅	746	61,398	736	60,543	723	59,537	—	—
附 属 家	1,668	71,880	1,651	71,213	1,628	59,743	1,610	59,063
共同住宅・寄宿舎	50	13,595	51	13,751	53	24,309	54	23,787
旅館・料亭・ホテル	2	170	2	170	2	170	3	297
事務所・銀行・店舗	176	16,008	174	15,887	173	12,862	185	15,695
劇 場 ・ 病 院	12	1,834	13	2,034	13	2,034	14	2,308
公 衆 浴 場	1	77	1	77	1	77	—	—
工 場 ・ 倉 庫	253	16,319	259	16,539	259	16,167	263	16,260
土 蔵	54	1,383	54	1,383	54	1,383	53	1,354
(木造以外の家屋)								
総 数	4,063	1120,320	4,058	1130,221	4,065	1107,232	4,084	1098,290
鉄骨鉄筋コンクリート造	6	6,425	6	6,425	7	6,574	7	6,574
鉄筋コンクリート造	336	309,686	334	308,994	339	280,373	334	268,073
鉄 骨 造	1,300	596,153	1,298	606,283	1,309	609,986	1,317	608,758
軽 量 鉄 骨 造	1,732	182,397	1,740	183,340	1,740	185,443	1,774	190,751
れ ん が 造 コンクリートブロック造	677	24,790	667	24,277	657	23,954	639	23,232
そ の 他	12	869	13	902	13	902	13	902

(注) 各年1月1日現在

資料：税務課「概要調書」

(注) 27年度から農家住宅は専用住宅に、公衆浴場は工場・倉庫に統合

## 66. 道路の状況

(単位：m、%)

年 度		路 線 数	実 延 長	改 良 率	舗 装 率
平成21	国 道	1	4,047	100.0	100.0
	県 道	6	18,970	85.6	100.0
	町 道	357	180,010	73.2	94.0
22	国 道	1	4,047	100.0	100.0
	県 道	6	18,970	85.6	100.0
	町 道	358	180,357	73.3	94.1
23	国 道	1	3,935	100.0	100.0
	県 道	6	18,970	85.6	100.0
	町 道	359	180,509	73.4	94.5
24	国 道	1	3,935	100.0	100.0
	県 道	6	18,723	90.3	100.0
	町 道	359	181,830	73.6	94.6
25	国 道	1	3,935	100.0	100.0
	県 道	6	18,723	90.3	100.0
	町 道	360	182,050	73.9	94.7
26	国 道	1	3,935	100.0	100.0
	県 道	6	19,016	90.4	100.0
	町 道	360	181,760	74.1	94.7

資料：まちづくり課 町道「松前町道路台帳」  
国・県道「愛媛の道路資料編」(市町村別道路現況総括表)

## 67. 町道の状況

(単位：m)

年 度	総延長 (m)	実延長 (m)	実面積 (㎡)	未舗装 延 長 (m)	規 格 改 良 済			未 改 良	
					13.0m 以 上	5.5m 以 上	5.5m 未 満	3.5m 以 上	3.5m 未 満
平成20年度	183,335	179,934	882,574	10,728	1,080	17,747	112,758	5,470	42,879
21	183,410	180,010	895,086	10,728	1,115	19,373	111,241	5,470	42,811
22	183,688	180,357	896,711	10,728	1,115	19,391	111,666	5,470	42,716
23	184,288	180,509	899,181	10,005	1,115	19,481	111,912	5,470	42,532
24	185,154	181,830	935,360	9,890	2,428	19,837	111,643	5,470	42,452
25	185,117	182,050	937,995	9,737	2,429	20,129	111,986	5,469	42,037
26	184,965	181,760	937,728	9,604	2,429	20,180	112,111	5,454	41,586

資料：まちづくり課「松前町道路台帳」

## 68. 農道の状況

(単位：m、㎡)

年	総 数		松 前 校 区		北 伊 予 校 区		岡 田 校 区	
	延 長	面 積	延 長	面 積	延 長	面 積	延 長	面 積
平成21年	60,399	181,073	7,486	18,024	37,353	117,311	15,560	45,738
22	60,229	180,767	7,486	18,024	37,353	117,311	15,390	45,432
23	60,229	180,767	7,486	18,024	37,353	117,311	15,390	45,432
24	60,229	180,767	7,486	18,024	37,353	117,311	15,390	45,432
25	60,229	180,767	7,486	18,024	37,353	117,311	15,390	45,432
26	60,229	180,767	7,486	18,024	37,353	117,311	15,390	45,432

(注) 各年4月1日現在

資料：まちづくり課「農道台帳」



---

# 11 運輸・通信

---





## 69. 入港船舶の状況（松前港）

（単位：隻、トン）

年 度	入港船舶数		商 船		ト ン 数 別				入港最大 船 舶
					100トン以上～ 500トン未満		500トン以上～ 1,000トン未満		
	隻 数	総トン数	隻 数	総トン数	隻 数	総トン数	隻 数	総トン数	
平成18年度	469	173,135	469	173,135	419	138,728	50	34,407	750
19	465	177,283	465	177,283	412	141,284	53	35,999	750
20	409	144,192	409	144,192	369	116,107	40	28,085	750
21	332	119,609	332	119,609	297	95,209	35	24,400	750
22	380	140,379	380	140,379	345	115,324	35	25,055	750
23	387	156,766	387	156,766	351	131,318	36	25,448	750
24	372	148,624	372	148,624	347	130,471	25	18,153	750
25	377	156,945	377	156,945	346	134,932	31	22,013	750
26	368	154,366	368	154,366	333	129,193	35	25,173	750

資料：まちづくり課「港湾統計集計表」

## 70. 海上出入貨物量

（単位：トン）

年 度	総 数		化学工業品		軽 工 業 品		砂 利		石 灰	
	移 出	移 入	移 出	移 入	移 出	移 入	移 出	移 入	移 出	移 入
平成18年度	—	273,831	—	186,481	—	—	—	—	—	87,350
19	—	286,266	—	183,266	—	—	—	—	—	103,000
20	—	232,868	—	173,268	—	—	—	—	—	59,600
21	—	206,390	—	129,790	—	—	—	6,000	—	70,600
22	—	236,328	—	142,678	—	—	—	2,600	—	91,050
23	—	285,418	—	131,318	—	—	—	600	—	153,500
24	—	273,262	—	123,532	—	—	—	—	—	149,730
25	—	286,694	—	122,494	—	—	—	—	—	164,200
26	—	268,503	—	123,373	—	—	—	—	—	145,130

資料：まちづくり課「港湾統計資料」

## 71. 自動車保有台数

(単位：台)

区 分	総 数	乗用車			特種(殊) 自動車	二輪車 (125cc以上)	乗 合 自動車	貨物車	
		自家用	営業用	軽四輪					
平成18年	20,394	14,183	9,289	28	4,866	689	792	15	4,715
19	22,148	15,468	9,157	29	6,282	695	769	18	5,198
20	20,519	14,494	8,974	30	5,490	669	773	18	4,565
21	20,544	14,556	8,730	41	5,785	661	791	18	4,518
22	20,494	14,638	8,573	41	6,024	656	765	23	4,412
23	19,555	13,853	8,467	41	5,345	607	756	25	4,314
24	20,638	14,946	8,408	42	6,496	659	750	24	4,259
25	20,873	15,166	8,335	42	6,789	679	697	25	4,306
26	20,979	15,367	8,268	42	7,057	701	685	28	4198

(注) 各年3月31日現在

資料：四国運輸局愛媛運輸支局

## 72. 原動機付自転車等の保有台数

(単位：台)

年	原 動 機 付 自 転 車				特 殊 用 途 車	農 耕 用
	合 計	50cc以下	51～90cc	91～125cc		
平成20年	5,144	4,344	436	364	40	664
21	5,219	4,382	417	420	44	652
22	5,230	4,351	399	480	48	657
23	5,152	4,286	387	479	51	655
24	5,073	4,201	360	512	49	649
25	5,007	4,125	352	530	56	656
26	4,974	4,099	327	548	53	668
27	4,857	3,986	307	564	53	662

(注) 各年4月1日現在

資料：税務課「市町村税課税状況等の調」



### 73. 加入電話設置状況

(単位：回線)

年	総数	一般加入電話	
		事務用	住宅用
平成18年	10,303	1,392	8,911
19	9,534	1,293	8,241
20	8,848	1,244	7,604
21	7,753	1,119	6,634
22	6,989	1,052	5,937
23	6,456	968	5,488
24	5,974	870	5,104
25	5,623	791	4,832
26	5,250	713	4,537

(注) 各年度末現在

資料：西日本電信電話株式会社 愛媛支店

### 74. 郵便施設の状況

年	郵便局数		切手類 販売所	ポスト数	郵便私書箱	
	集配局	無集配局			設備数	貸与数
平成18年	1	3	・・・	・・・	・・・	・・・
19	4		・・・	・・・	・・・	・・・
20	5		34	51	—	—
21	5		×	50	×	×
22	5		×	50	×	×
23	5		×	48	×	×
24	5		×	48	×	×
25	5		×	45	×	×
26	5		×	44	×	×

資料：郵便事業(株)四国支社

(注1) 平成19年10月の民営化以降、郵便局の局種（集配、無集配）は廃止された。

(注2) 平成18年度～平成19年度の切手類販売所、ポスト数、郵便私書箱数は把握していない。

(注3) 平成21年度から切手類販売所及び郵便私書箱の数は、公表を差し控えている。

## 75. 郵便物取扱い状況（配達及び引受）

### ● 配 達 （年賀を除く）

年 度	総 数	普通通常	書留通常	普通速達	普通小包	書留小包
昭和50年度	1,885,102	1,813,612	22,882	28,835	18,423	1,350
55	2,238,170	2,152,770	30,650	26,280	27,375	1,095
60	2,265,602	2,185,013	30,681	25,131	23,942	835
平成 2年度	3,205,829	3,100,671	39,996	32,035	32,455	672
7	3,050,153	2,927,085	54,900	22,570	44,530	1,068
12	4,512,674	4,406,879	56,757	20,123	27,654	1,261
17	3,912,904	3,794,062	63,338	14,190	39,695	1,619

資料：郵便事業(株)四国支社

(注) 平成 18 年度以降、配達部数は公表していない。

### ● 引 受 （年賀を除く）

年 度	総 数	普通通常	書留通常	普通速達	普通小包	書留小包
昭和50年度	930,144	832,546	28,521	57,339	9,623	2,115
55	1,281,841	1,247,545	12,775	10,950	10,359	212
60	1,682,321	1,650,321	11,100	12,600	8,117	183
平成 2年度	2,174,776	2,114,349	22,330	16,489	21,436	172
7	2,849,685	2,811,185	21,045	9,125	8,235	95
12	2,141,125	2,082,508	26,755	11,165	20,619	78
17	1,580,940	1,514,283	30,981	5,787	29,826	63

資料：郵便事業(株)四国支社

(注 2) 平成 18 年度以降、引受物数は町別には把握していない。

## 76. 鉄道各駅利用状況

(単位：人)

区分		岡田駅		古泉駅		松前駅		地蔵町駅	
		乗客	降客	乗客	降客	乗客	降客	乗客	降客
18	総数	208,240	187,566	85,135	83,373	200,650	201,051	106,314	99,385
	定期外	122,960	102,286	52,086	50,324	112,951	113,352	55,104	48,175
	定期	85,280	85,280	33,049	33,049	87,699	87,699	51,210	51,210
19	総数	206,924	188,842	91,288	88,347	207,036	206,056	104,596	98,165
	定期外	120,081	101,999	50,803	47,862	110,420	109,440	52,105	45,674
	定期	86,843	86,843	40,485	40,485	96,616	96,616	52,491	52,491
20	総数	203,334	191,796	260,667	240,499	190,283	199,837	107,666	104,099
	定期外	111,377	99,839	175,123	154,955	101,218	110,772	50,547	46,980
	定期	91,957	91,957	85,544	85,544	89,065	89,065	57,119	57,119
21	総数	203,547	195,238	273,571	272,890	180,720	190,119	102,248	99,962
	定期外	100,321	92,012	186,478	185,797	87,927	97,326	44,619	42,333
	定期	103,226	103,226	87,093	87,093	92,793	92,793	57,629	57,629
22	総数	198,696	190,650	320,251	233,941	182,677	195,209	99,180	96,483
	定期外	103,942	95,896	229,615	143,305	87,250	99,782	45,532	42,835
	定期	94,754	94,754	90,636	90,636	95,427	95,427	53,648	53,648
23	総数	200,360	194,835	324,732	239,484	177,839	192,220	101,441	99,944
	定期外	101,632	96,107	232,743	147,495	82,436	96,817	44,339	42,842
	定期	98,728	98,728	91,989	91,989	95,403	95,403	57,102	57,102
24	総数	207,887	197,847	303,000	289,280	167,629	162,962	95,199	92,525
	定期外	103,422	93,382	201,078	187,358	74,081	69,414	41,786	39,112
	定期	104,465	104,465	101,922	101,922	93,548	93,548	53,413	53,413
25	総数	211,811	199,212	315,080	320,805	170,136	160,131	94,321	91,400
	定期外	101,711	89,112	206,526	212,251	73,457	63,452	41,042	38,121
	定期	110,100	110,100	108,554	108,554	96,679	96,679	53,279	53,279
26	総数	199,873	191,340	379,204	393,397	178,016	167,946	95,151	91,215
	定期外	88,409	79,876	270,329	284,522	77,138	67,068	38,602	34,666
	定期	111,464	111,464	108,875	108,875	100,878	100,878	56,549	56,549

資料：伊予鉄道株



---

## 12 水道・電気

---





## 77. 給水量の推移

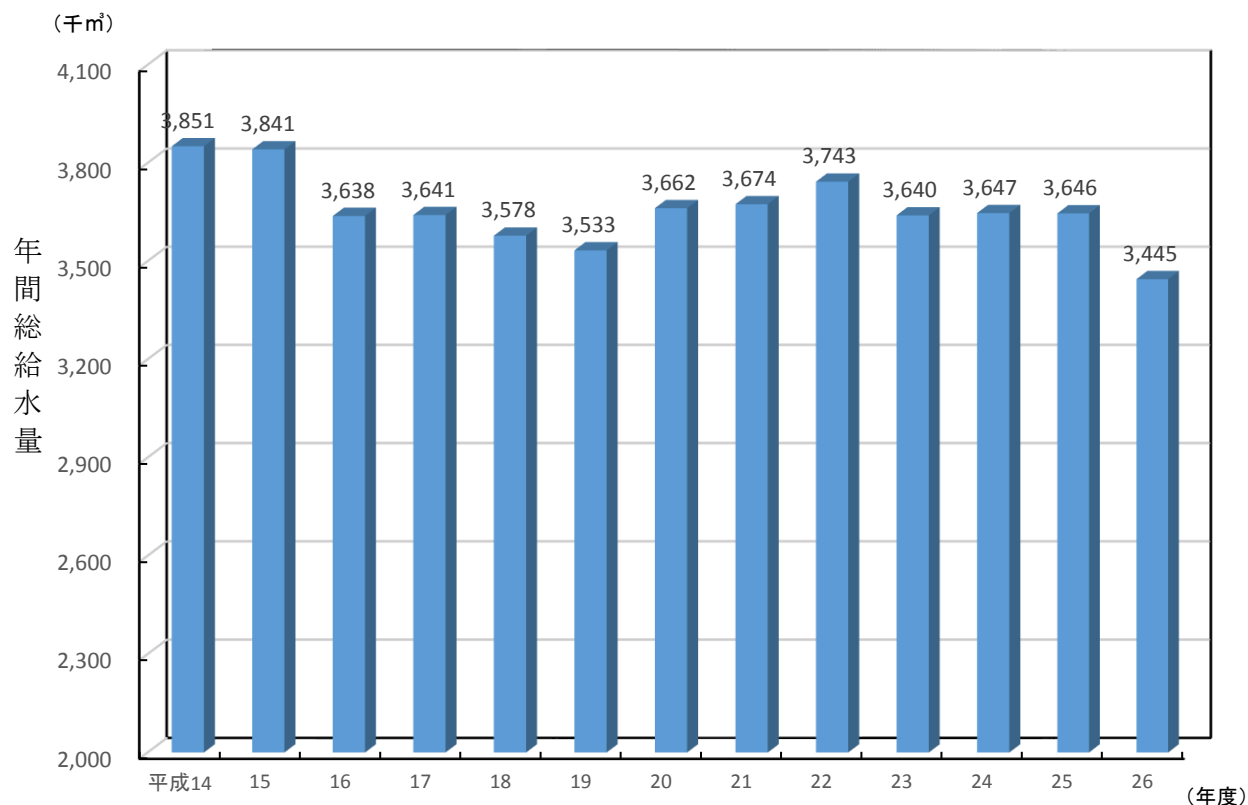

## 78. 水道の状況

(単位：人、戸、m³)

年度	行政区域内人口	給水戸数	給水人口	年間総給水量	1日平均給水量	1日最大給水量
平成14年度	31,427	9,569	30,181	3,851,055	10,551	13,024
15	31,471	9,746	30,240	3,841,470	10,525	12,790
16	31,395	9,853	30,184	3,638,210	9,968	12,615
17	31,435	9,983	30,199	3,641,040	9,975	12,205
18	31,424	10,113	30,174	3,577,801	9,802	12,130
19	31,369	10,206	30,215	3,533,041	9,680	11,215
20	31,411	10,432	30,673	3,661,888	10,033	11,766
21	31,568	10,541	30,852	3,674,456	10,067	11,360
22	31,411	10,632	30,724	3,742,722	10,254	11,979
23	31,186	10,752	30,524	3,639,911	9,945	11,430
24	31,124	10,790	30,438	3,646,867	9,991	12,274
25	31,002	10,897	30,350	3,646,215	9,990	11,371
26	31,044	10,968	30,381	3,445,088	9,439	10,763

資料：上下水道課

## 79. 電灯・電力需要量の推移

(単位：KWH)

年 度	総 数	電 灯	電 力	住民1人当り電灯・電力使用量		従量電灯1ヵ月当り電力量 (平均)
				電 灯	電 力	
平成18年度	335,837,692	66,680,638	269,157,054	2,117	8,546	336
19	402,153,898	70,016,506	332,137,392	2,232	10,588	344
20	422,613,282	70,422,267	352,191,015	2,242	11,212	332
21	293,036,188	69,802,767	223,233,421	2,221	7,103	×
22	351,307,744	74,521,943	276,785,801	2,382	8,846	×
23	321,785,471	72,603,366	249,182,105	2,337	8,020	×
24	307,576,699	71,509,497	236,067,202	2,298	7,585	×
25	303,818,090	72,035,439	231,782,651	2,321	7,467	×
26	306,680,468	69,669,084	237,011,384	2,244	7,635	×

資料：四国電力(株)伊予営業所

(注) 従量電灯1ヵ月当り電力量(平均)は、平成21年度より非公開。

## 80. 電灯・電力口数の推移

(単位：口)

年 度	電 灯					電 力								
	総 数	定 額	従 量		そ の 他	総 数	業 務 用	小 口		大 口		臨 時	深 夜	そ の 他
			A	B 時 間 帯 別				低 圧 電 力	高 圧 電 力 A	高 電 力 特 需 B 高 調				
18	179,840	18,613	144,564	15,611	1,052	30,673	929	15,083	1,099	132	48	10,460	2,922	
19	181,038	18,782	142,431	18,889	936	30,058	955	14,960	1,047	132	38	10,068	2,858	
20	182,832	18,524	140,433	22,924	951	29,350	996	14,757	1,024	132	21	9,570	2,850	
21	183,817	×	×	×	×	28,525	×	×	×	×	×	×	×	
22	185,290	×	×	×	×	27,837	×	×	×	×	×	×	×	
23	186,399	×	×	×	×	27,090	×	×	×	×	×	×	×	
24	187,343	×	×	×	×	26,284	×	×	×	×	×	×	×	
25	188,965	×	×	×	×	25,794	×	×	×	×	×	×	×	
26	191,170	×	×	×	×	25,237	×	×	×	×	×	×	×	

(注1) 年度内延べ口数

資料：四国電力(株)伊予営業所

(注2) 総数以外は平成21年度より非公開。



---

## 13 福祉・厚生

---





## 81. 国民年金の状況

(単位：人、%)

年 度	被 保 険 者 数				保 険 料 免 除 者 数	付加保険料 加 入 者 数	収 納 率
	総 数	第 1 号(強制)	任意加入	第 3 号			
平成18年度	7,367	4,310	66	2,991	1,586	108	73.8
19	7,197	4,218	64	2,915	1,608	111	71.8
20	7,127	4,161	70	2,896	1,639	110	69.8
21	7,094	4,170	64	2,860	1,532	102	66.8
22	6,869	4,011	64	2,794	1,608	129	66.7
23	6,710	3,941	61	2,708	1,748	151	67.6
24	6,552	3,839	63	2,650	1,799	153	67.4
25	6,307	3,666	51	2,590	1,893	137	70.4
26	6,154	3,567	49	2,538	1,828	142	72

資料：町民課

## 82. 国民年金給付状況 (1) 福祉年金

(単位：人、円)

年 度	総 数		老 齢 年 金		障 害 年 金		準 母 子 年 金	
	受給者	受給額	受給者	受給額	受給者	受給額	受給者	受給額
平成18年度	12	4,194,700	12	4,194,700	—	—	—	—
19	8	2,571,500	8	2,571,500	—	—	—	—
20	5	1,504,700	5	1,504,700	—	—	—	—
21	7	2,840,600	7	2,840,600	—	—	—	—
22	5	2,029,000	5	2,029,000	—	—	—	—
23	4	1,013,700	4	1,013,700	—	—	—	—
24	2	609,800	2	609,800	—	—	—	—
25	1	398,800	1	398,800	—	—	—	—
26	1	395,900	1	395,900	—	—	—	—

資料：町民課

### 83. 国民年金給付状況 (2) 拠出年金

年 度	老 齢 給 付				総 年 金 額	短	
	受給権者	老 齢	基礎年金	通算老齢		受給権者	障 害
21	7,204	545	6,272	387	4,483,341,400	353	19
22	7,365	501	6,501	363	4,628,158,400	364	18
23	7,475	450	6,687	338	4,798,455,500	375	17
24	7,848	394	7,153	301	4,984,230,400	374	17
25	8,156	341	7,544	271	5,228,734,200	374	17
26	8,415	308	7,864	243	5,360,766,700	380	14

### 84. 生活保護の状況

年 度	被 保 護 世 帯	被 保 護 人 員	保 護 費 総 額	生 活 扶 助		住 宅 扶 助	
				人 員	金 額	人 員	金 額
17	187	279	15,272,939	242	11,611,619	202	2,225,007
18	195	292	15,103,236	269	11,346,313	214	2,238,850
19	196	295	15,253,551	275	11,482,703	219	2,418,665
20	195	299	15,163,720	280	11,247,432	215	2,508,951
21	216	328	16,002,664	313	11,803,352	219	2,744,999
22	232	351	17,400,081	338	12,850,535	220	3,051,730
23	228	330	17,124,737	304	12,818,148	253	2,872,570
24	236	357	17,404,446	330	12,919,520	266	3,032,778
25	244	363	18,054,161	340	13,302,272	277	3,289,109
26	243	356	18,655,686	331	13,661,635	262	3,419,338

(注) 各年度末日現在(ただし、額は平均月額)。医療扶助については、愛媛県本庁支払額を除く。

(単位：人、円)

期 給 付					死亡一時金		
基礎年金	母 子	遺 児	寡 婦	遺族基礎	総年金額	件 数	支給額
321	—	—	8	5	310,290,100	9	1,020,000
335	—	—	6	5	320,034,500	8	1,110,000
343	—	—	5	10	327,177,700	9	1,130,000
338			4	15	323,383,200	5	850,000
339			1	17	323,172,500	6	820,000
341			2	23	321,339,000	8	1,160,000

資料：町民課

(単位：世帯、人、円)

教育扶助		医療扶助		介護扶助費	出産扶助費	生業扶助費	葬祭扶助費	施設事務費
人 員	金 額	人 員	金 額					
39	279,496	211	63,169	3,010	—	83,002	34,968	972,668
39	262,031	238	61,071	7,148	—	176,015	75,962	935,846
38	278,518	263	68,564	20,365	—	92,793	69,779	822,164
36	289,683	263	95,299	6,813	—	110,853	69,283	835,406
38	384,314	291	94,797	19,436	—	106,612	31,433	817,721
38	379,703	292	144,239	55,020	—	94,807	24,002	800,045
26	280,114	285	94,926	10,672	—	137,365	82,974	827,968
19	167,222	331	91,893	21,944	24,357	172,450	40,056	934,226
18	158,268	266	73,024	22,296	21,944	227,353	98,080	861,815
21	201,090	343	87,537	54,681	24,370	143,369	93,389	970,277

資料：福祉課

### 85. 身体障害者手帳交付状況

(単位：人)

年	総数	内 訳				
		視覚障害	聴覚・平衡機能障害	音声・言語・そしゃく機能障害	肢体不自由	内部障害
平成17年	114	5	4	2	62	41
18	94	2	4	0	58	30
19	110	4	4	1	56	45
20	100	5	3	1	55	36
21	92	3	5	0	47	37
22	107	2	2	1	58	44
23	99	2	3	0	61	33
24	107	5	3	1	53	45
25	156	6	9	0	106	35
26	143	6	5	1	77	54

資料：福祉課

### 86. 保育所の状況（その1）

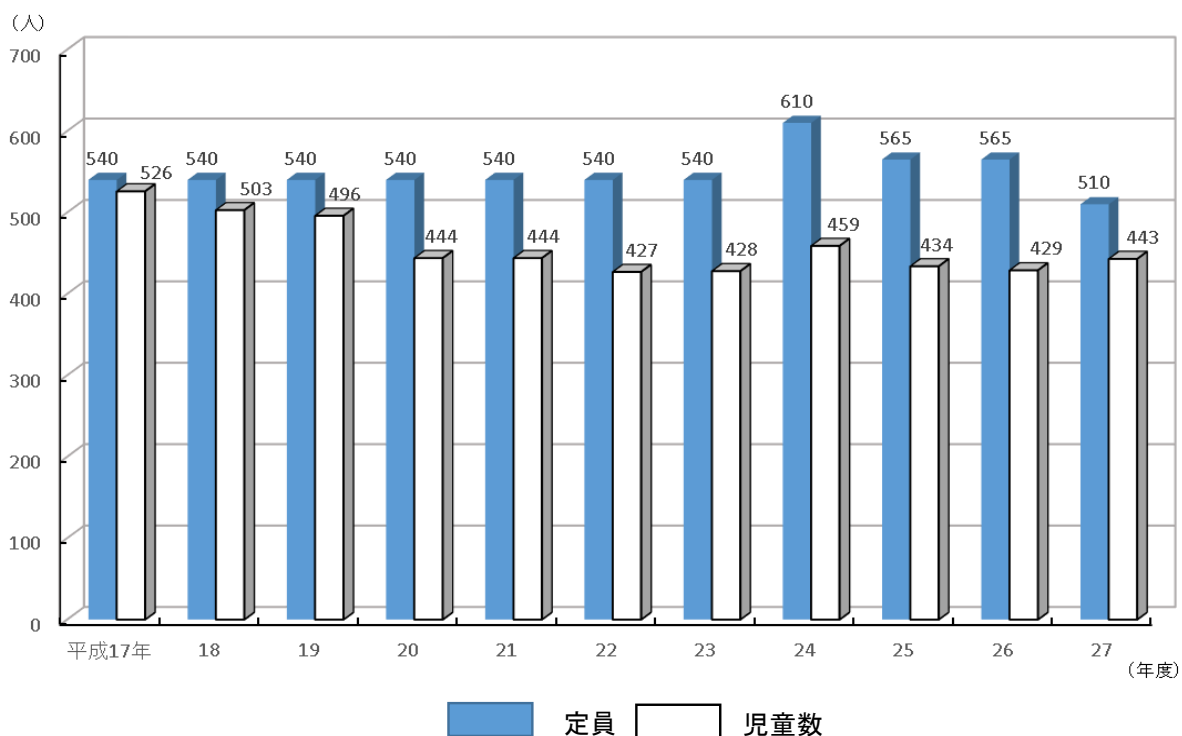

## 87. 保育所の状況（その2）

（単位：人）

区 分	設置認可年月日	平成17年度		18		19		20		21		22				
		定員	児童数	定員	児童数	定員	児童数	定員	児童数	定員	児童数	定員	児童数			
総 数		540	526	540	503	540	496	540	444	540	444	540	427			
松 前 保 育 所	昭和26年6月27日	120	136	120	122	120	103	120	94	120	105	120	104			
宗 意 原 保 育 所	昭和52年4月1日	60	44	60	39	60	44	60	31	60	30	60	26			
黒 田 保 育 所	昭和28年4月1日	60	66	60	64	60	69	60	63	60	63	60	60			
小 富 士 保 育 所	昭和28年6月1日	60	65	60	68	60	67	60	64	60	63	60	59			
二 名 保 育 所	昭和30年3月1日	90	63	90	61	90	69	90	61	90	52	90	58			
白 鶴 保 育 所	昭和32年4月1日	60	56	60	56	60	49	60	44	60	47	60	29			
若 葉 保 育 所	昭和30年6月20日	45	49	45	45	45	43	45	40	45	35	45	40			
（法）岡田保育園	昭和48年11月1日	45	47	45	48	45	52	45	47	45	49	45	51			
（学）エンゼル学園	平成24年4月1日	—	—	—	—	—	—	—	—	—	—	—	—			
区 分	23		24		25		26		27							
	定員	児童数	定員	児童数	定員	児童数	定員	児童数	定員	児童数	0歳	1	2	3	4	5歳以上
総 数	540	428	610	459	565	434	565	429	510	443	14	85	80	83	84	97
松 前 保 育 所	120	114	120	101	120	101	120	95	120	100	3	17	20	16	17	27
宗 意 原 保 育 所	60	21	60	25	60	19	60	13	(H27年度～休園)		—	—	—	—	—	—
黒 田 保 育 所	60	61	60	67	60	64	60	62	60	66	2	11	9	15	14	15
小 富 士 保 育 所	60	66	60	62	60	60	60	60	60	70	3	11	11	13	12	20
二 名 保 育 所	90	56	90	52	90	55	90	56	90	58	0	8	14	10	14	12
白 鶴 保 育 所	60	23	60	32	60	26	60	27	60	34	0	7	5	7	10	5
若 葉 保 育 所	45	39	45	20	(H24年度未開園)		—	—	—	—	—	—	—	—	—	—
（法）岡田保育園	45	48	45	49	45	55	45	53	50	55	1	9	8	13	8	16
（学）エンゼル学園	—	—	70	51	70	54	70	63	70	60	5	22	13	9	9	2

（注）各年4月1日現在

資料：福祉課

## 88. 要介護認定者・要介護認定率の推移

(単位：人、%)

区 分	平成18年	19	20	21	22	23	24	25	26
要 介 護 認 定 者	1,338	1,331	1,316	1,404	1,478	1,460	1,527	1,559	1,570
(注1) 第1号被保険者	1,295	1,295	1,277	1,362	1,435	1,416	1,493	1,528	1,540
(注2) 要支援	1		113	164	251	273	303	304	299
	2	155	154	249	267	188	174	168	182
要介護1	552	505	277	270	275	277	317	316	348
要介護2	160	189	176	168	203	177	179	185	187
要介護3	118	132	145	178	183	196	195	203	192
要介護4	163	154	152	170	188	200	197	201	214
要介護5	147	161	165	145	147	119	134	137	122
第 2 号 被 保 険 者	43	36	39	42	43	44	34	31	30
要支援	1		0	2	2	2	6	4	5
	2	1	3	8	7	3	7	2	3
要介護1	20	12	9	7	13	9	8	7	9
要介護2	11	11	11	10	9	5	7	5	2
要介護3	7	5	4	5	6	8	5	4	3
要介護4	1	1	1	4	3	5	3	4	4
要介護5	3	4	6	7	7	8	3	4	5
(注3) 要介護認定率	19.3	18.7	18.0	17.8	18.6	17.9	18.3	18.1	17.7

(注) 各年3月末現在

資料：保険課

(注1) 第1号被保険者…65歳以上

第2号被保険者…40歳から64歳

(注2) 要支援1…日常生活上の基本動作については、ほぼ自分で行う事が可能であるが、日常生活動作の介助や現在の状態の悪化防止により要介護状態となる事の予防に資するよう、手段的日常生活動作について何らかの支援を要する状態。

要支援2…要支援1の状態から、手段的日常生活動作を行う能力がわずかに低下し、何らかの支援が必要となる状態。

要介護1…要支援2の状態から、手段的日常生活動作を行う能力が一部低下し、部分的な介護が必要となる状態。

要介護2…要介護1の状態に加え、日常的生活動作についても部分的な介護が必要となる状態。

要介護3…要介護2の状態と比較して、日常的生活動作および手段的生活動作の両方の観点からも著しく低下し、ほぼ全面的な介護が必要となる状態。

要介護4…要介護3の状態に加え、さらに動作能力が低下し、介護なしには日常生活を営む事が困難となる状態。

要介護5…要介護4の状態よりさらに動作能力が低下しており、介護なしには日常生活を行う事がほぼ不可能な状態。

(注3) 要介護認定率は、第1号被保険者（65歳以上）数に対する割合を示す。



## 89. 在宅サービスの利用状況

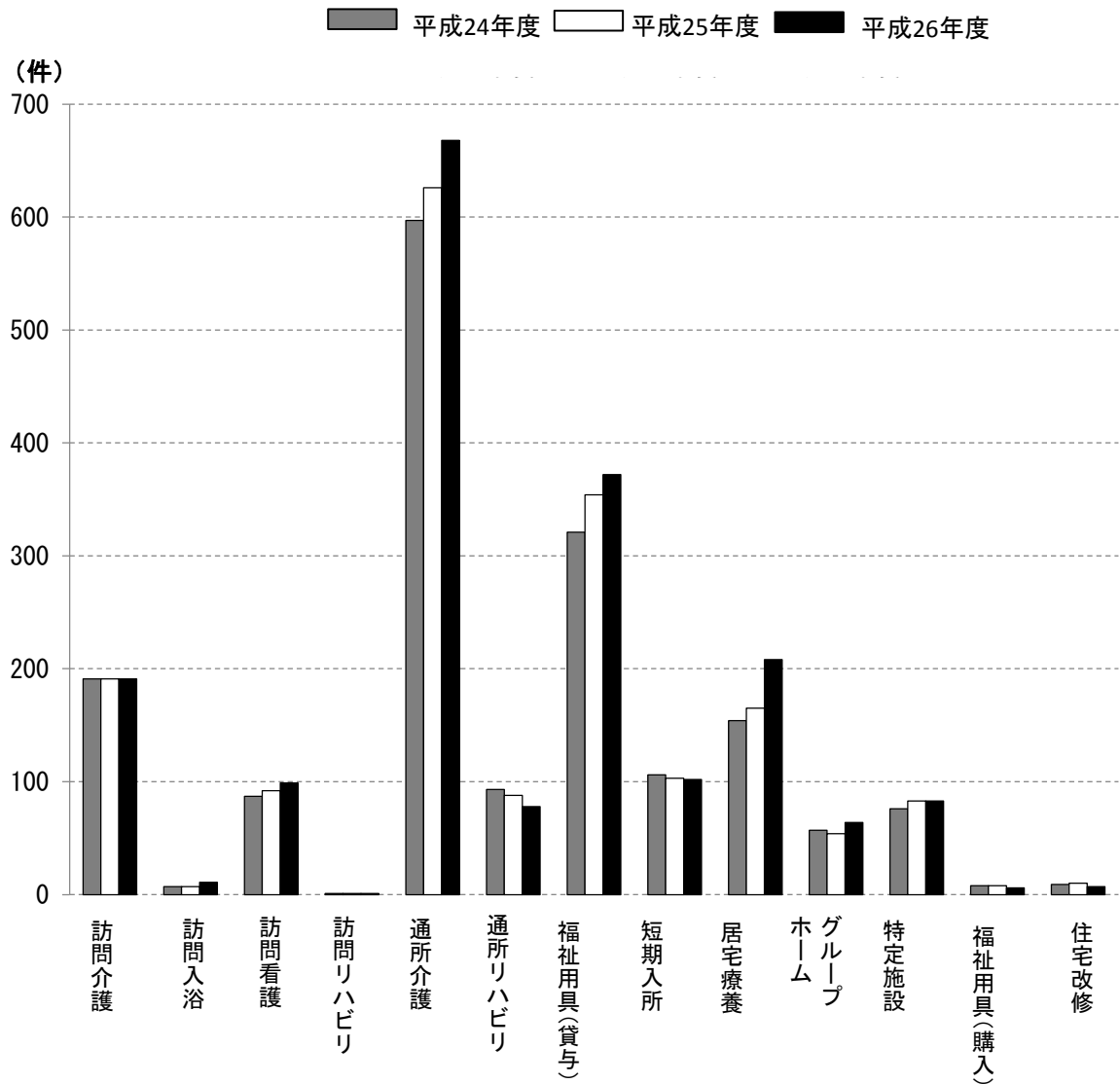

## 在宅サービスの利用件数 (月平均)

(単位：件)

年 度	利用者数(人)	訪問介護	訪問入浴	訪問看護	訪問リハビリ	通所介護	通所リハビリ	福祉用具(貸与)	短期入所	居宅療養	グループホーム	特定施設	福祉用具(購入)	住宅改修
平成19年度	809	333	6	66	47	420	107	224	79	95	52	9	9	9
20	850	314	7	71	34	463	108	229	83	102	57	17	10	11
21	877	288	8	72	14	521	103	250	94	117	52	23	9	10
22	931	254	8	81	10	564	108	287	96	132	49	56	9	10
23	964	230	8	84	5	596	112	311	104	141	56	68	10	12
24	945	191	7	87	1	597	93	321	106	154	57	76	8	9
25	971	191	7	92	1	626	88	354	103	165	54	83	8	10
26	1,006	191	11	99	1	668	78	372	102	208	64	83	6	7

資料：保険課

(注) 利用者数は、特定施設入居者生活介護、介護予防支援・居宅介護支援、認知症対応型共同生活介護の件数

## 90. ねたきり老人等介護手当の支給状況

(単位：人)

年 度	男女別	年 齢 階 層 別						計
		65歳～69歳	70歳～74歳	75歳～79歳	80歳～84歳	85歳～89歳	90歳以上	
平成17年度	男	—	4	5	5	2	4	20
	女	—	5	5	7	3	6	26
18	男	—	3	2	1	—	—	6
	女	—	1	—	2	—	2	5
19	男	—	1	4	—	1	—	6
	女	—	1	1	1	1	1	5
20	男	—	1	1	—	1	—	3
	女	—	—	1	—	2	—	3
21	男	—	—	2	—	—	—	2
	女	—	—	1	—	2	—	3
22	男	—	—	2	—	—	—	2
	女	—	—	—	—	1	3	4
23	男	—	—	—	1	—	—	1
	女	—	—	—	—	2	3	5
24	男	—	—	—	1	—	—	1
	女	—	—	—	1	—	1	2
25	男	—	—	—	—	—	—	0
	女	—	—	—	—	—	1	1
26	男	—	—	—	—	—	—	0
	女	—	—	—	—	—	1	1

(注) 平成18年度より、支給基準が変更された。

資料：健康課

## 91. 心配ごと相談取扱状況

(単位：件)

区分	平成 19年度	20	21	22	23	24	25	26
総数	377	367	361	356	368	350	336	332
生計問題	16	18	6	13	3	9	5	8
年金	7	3	3	1	4	4	6	6
職業・生業	14	1	12	17	15	12	11	5
住宅	11	15	22	12	21	21	14	17
家族	22	16	15	33	21	35	67	70
結婚	—	4	1	5	3	0	2	1
離婚	31	31	28	18	41	17	20	17
健康・衛生	10	3	7	3	4	7	6	2
医療	5	11	12	5	6	12	4	6
精神衛生	11	12	11	4	6	4	3	3
人権・法律	39	45	45	45	50	33	23	4
財産	168	163	164	157	145	129	114	129
事故	4	6	9	8	16	10	9	11
児童福祉母子保健	—	7	3	0	3	0	2	0
教育・青少年	1	5	1	2	2	5	1	0
心身障害児者福祉	4	3	4	3	3	3	0	0
母子・父子福祉	2	—	3	0	1	0	0	0
老人福祉	11	4	3	7	6	2	2	2
苦情	5	10	6	10	7	8	10	5
その他	16	10	6	13	11	39	37	46

資料：松前町社会福祉協議会 心配ごと相談所



---

## 14 保健・衛生

---





## 92. 国民健康保険の状況

### (1) 加入状況

(単位：世帯、人、%)

年 度	住 民 登 録		加 入 者 状 況		加 入 率		加入世帯の 一世帯当り 被保険者数
	世 帯 数	人 口	世 帯 数	被保険者数	世 帯	被保険者	
平成20年度	12,574	31,411	4,732	7,997	37.6	25.5	1.7
21	12,720	31,430	4,597	7,904	36.1	25.1	1.7
22	12,777	31,288	4,599	7,980	36.0	25.5	1.7
23	12,766	31,069	4,580	7,945	35.9	25.6	1.7
24	12,917	31,124	4,550	7,875	35.2	25.3	1.7
25	12,955	31,002	4,530	7,750	35.0	25.0	1.7
26	13,098	31,044	4,501	7,615	34.4	24.5	1.7

(注)「住民登録」は年度末現在

資料：保険課

### (2) 受診件数の状況

(単位：件数)

年 度	療 養 諸 費								一人当 たりの 受診数	平 均 被保険者数
	総 数	入 院	入院外	歯 科	調 剤	食事療養	訪問看護	療養費		
平成20年度	122,575	2,263	71,226	14,619	32,619	2,160	156	1,692	15.33	7,997
21	123,280	2,144	70,994	14,754	33,219	2,061	157	2,012	15.48	7,963
22	122,836	2,081	69,037	14,948	33,734	1,984	197	2,839	15.39	7,979
23	125,540	2,219	69,917	15,549	35,147	2,129	189	2,519	15.80	7,945
24	115,812	1,807	63,802	14,345	33,003	1,719	193	2,662	14.71	7,875
25	116,230	1,709	63,610	14,846	33,077	1,638	193	2,795	15.00	7,750
26	119,282	1,791	64,941	15,257	33,914	1,711	249	3,130	15.66	7,615

(注)「食事療養」は再掲のため「総数」には含まない。

資料：保険課

### (3) 医療費の状況

(単位：千円)

年 度	療 養 諸 費							
	総 数	入 院	入院外	歯 科	調 剤	食事療養	訪問看護	療養費
平成20年度	2,699,730	1,034,424	1,022,180	205,129	341,298	71,490	11,112	14,097
21	2,679,077	987,357	1,025,787	198,451	368,775	70,584	12,281	15,842
22	2,661,453	993,811	998,719	196,441	365,290	69,371	15,229	22,592
23	2,844,110	1,105,655	1,034,668	203,792	392,946	72,270	15,395	19,384
24	2,475,438	898,865	940,636	190,568	352,187	52,334	20,282	20,566
25	2,507,292	885,228	973,995	186,277	375,568	47,776	18,203	20,245
26	2,674,489	987,756	1,016,675	194,217	379,104	50,363	23,250	23,124

資料：保険課

## (4) 保険税収納状況

(単位：世帯、人、円、%)

年 度	被 保 険 者		一般会計 繰入金 (千円)	国・県 補助金 (千円)	国 民 健 康 保 険 税				
	世帯数	世帯員			調定額 (千円)	収入済額 (千円)	未収額 (千円)	収納率	1人当り 負担額 (円)
平成17年度	6,021	10,983	180,867	928,031	781,352	747,026	34,326	95.61	71,142
18	6,131	11,041	189,395	912,888	844,223	803,871	40,352	95.22	76,463
19	6,196	11,034	200,404	904,452	857,764	815,577	42,187	95.08	77,738
20	4,732	7,997	165,293	866,253	656,123	612,375	43,748	93.33	82,046
21	4,597	7,963	209,542	892,977	681,382	633,838	47,544	93.02	85,569
22	4,599	7,979	182,861	824,401	656,646	610,455	46,191	92.97	82,297
23	4,580	7,945	211,350	955,887	704,529	664,000	40,529	94.25	88,676
24	4,550	7,875	223,432	933,383	687,709	652,165	35,544	94.83	87,328
25	4,530	7,750	212,239	853,194	652,710	622,567	30,143	95.38	84,221
26	4,501	7,615	238,908	935,728	663,587	638,641	24,946	96.24	87,142

資料：保険課・税務課

## 93. 1人当りの保険税負担額

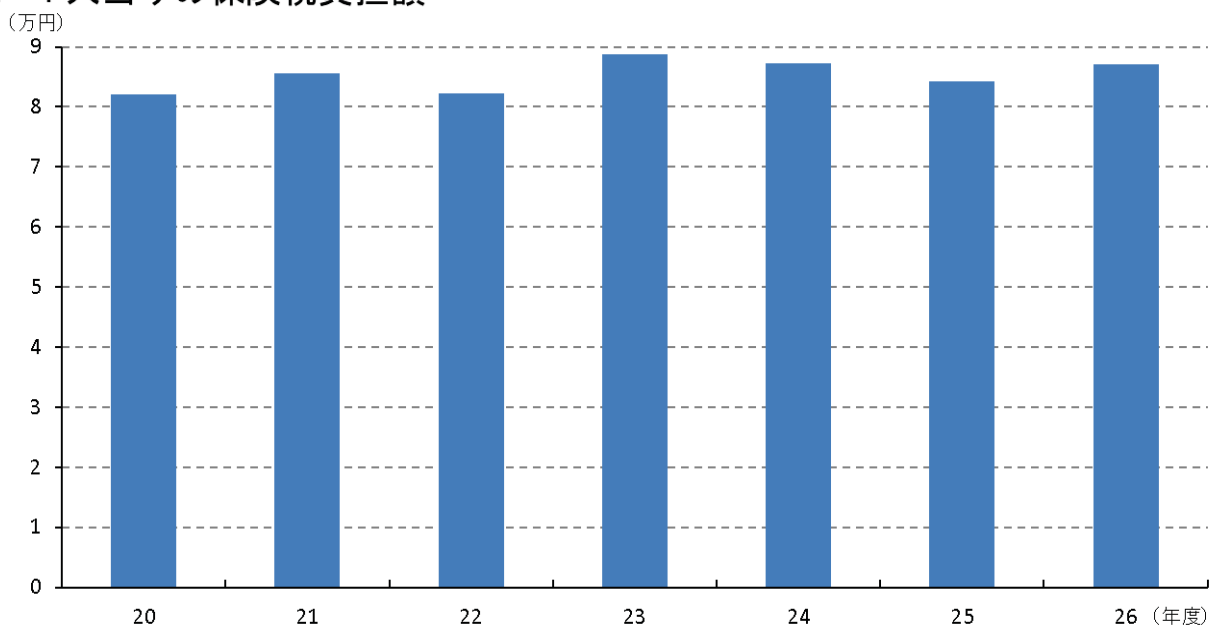



## 94. 医療助成の状況

### (1) 重度心身障害者医療費

(単位：円)

年 度	総 数		入 院		入 院 外	
	受診件数	助 成 金	受診件数	助 成 金	受診件数	助 成 金
平成18年度	16,649	107,364,081	1,047	48,787,803	15,602	58,576,278
19	17,741	124,123,519	1,180	59,414,369	16,561	64,709,150
20	19,639	121,739,782	1,162	51,298,984	18,477	70,440,798
21	19,907	121,025,257	1,089	46,814,574	18,818	74,210,683
22	19,480	126,758,844	1,158	48,829,767	18,322	77,929,077
23	19,667	128,316,845	1,143	47,389,929	18,524	80,926,916
24	19,529	131,417,853	1,118	45,364,088	18,411	86,053,765
25	19,073	137,450,409	1,056	49,053,458	18,017	88,396,951
26	19,936	129,054,495	1,053	59,787,025	18,883	89,267,470

### (2) 乳幼児医療費

(単位：円)

年 度	総 数		入 院		入 院 外	
	受診件数	助 成 金	受診件数	助 成 金	受診件数	助 成 金
平成18年度	14,593	36,582,689	287	11,728,298	14,306	24,854,391
19	14,894	36,511,110	254	10,998,768	14,640	25,512,342
20	29,126	52,696,783	205	8,098,827	28,921	44,597,956
21	31,959	58,059,220	248	10,364,966	31,711	47,694,254
22	32,932	65,575,841	265	13,484,378	32,667	52,091,463
23	33,531	66,966,059	277	15,388,616	33,254	51,577,443
24	34,593	66,571,176	255	12,069,376	34,338	54,501,800
25	33,816	67,584,402	249	13,750,999	33,567	53,833,403
26	33,295	62,685,696	212	10,850,277	33,083	51,835,419

### (3) 児童医療費

(単位：円)

年 度	総 数		入 院		入 院 外	
	受診件数	助 成 金	受診件数	助 成 金	受診件数	助 成 金
平成23年度	17	666,233	17	666,233		
24	310	4,552,536	33	1,720,776	277	2,831,760
25	252	3,915,079	34	1,775,099	218	2,139,980
26	292	5,245,106	35	2,422,156	257	2,822,950

(平成23年度 小学6年の年度末までの入院が対象)

(平成24,25年度 7歳前日までの外来、13歳前日までの入院が対象)

(平成26年度から7歳前日までの外来、中学3年の年度末までの入院が対象)

### (4) 母子医療費

(単位：円)

年 度	総 数		入 院		入 院 外	
	受診件数	助 成 金	受診件数	助 成 金	受診件数	助 成 金
平成18年度	5,815	16,815,394	28	1,793,338	5,787	15,022,056
19	6,141	18,913,946	39	3,441,069	6,102	15,472,877
20	6,361	16,388,716	36	1,789,213	6,325	14,599,503
21	7,204	19,030,965	36	1,946,638	7,168	17,084,327
22	7,279	19,479,618	30	2,410,856	7,249	17,068,762
23	7,386	20,533,358	40	2,544,175	7,346	17,989,183
24	7,897	20,480,196	25	2,308,935	7,872	18,171,261
25	8,016	21,459,838	31	2,920,686	7,985	18,539,152
26	8,156	21,937,966	32	2,792,416	8,124	19,145,550

資料：福祉課

## 95. 後期高齢者医療の状況

### (1) 受診件数の状況

(単位：人、件)

年 度	後期高齢者医療 給付対象者	受 診 件 数							現金給付 件 数
		総 数	受 診 内 訳						
			入 院	入院外	歯 科	調 剤	食 事 療養費	訪問看 護療養	
平成23年度	4,066	113,770	3,565	65,521	8,416	35,921	3,363	347	8,294
24	3,116	89,238	2,810	51,207	6,509	28,461	2,666	251	6,263
25	4,243	120,577	3,702	68,717	9,319	38,402	3,519	437	8,788
26	4,318	125,251	3,609	70,978	9,972	40,221	3,446	471	9,270

(注) 受診件数の総数には、食事療養費の件数は含まれない。

### (2) 医療費の状況

(単位：千円)

年 度	合 計	医 療 給 付 費						医療費 支給額
		受 診 内 訳						
		入 院	入院外	歯 科	調 剤	食 事 療養費	訪問看 護療養	
平成23年度	3,887,255	1,807,757	1,254,816	128,657	538,611	127,322	30,092	79,549
24	3,078,865	1,465,592	986,977	98,233	407,493	99,289	21,281	60,125
25	4,082,784	1,873,880	1,333,171	137,438	567,944	128,918	41,433	74,835
26	4,182,508	1,889,991	1,402,571	147,937	571,629	127,187	43,193	74,291

資料：保険課

## 96. 医療施設の状況

年	総 数	病 院			病 床 数	薬 局
		病 院	一般診療所	歯科診療所		
平成20年度	42	2	24	16	284	10
21	42	2	24	16	284	10
22	43	2	25	16	284	10
23	42	2	25	15	287	10
24	44	2	26	16	280	10
25	44	2	26	16	280	10

資料：愛媛県保健福祉課

(注) 病院・一般診療所・歯科診療所・病床数は各年10月1日現在 薬局は各年3月31日現在

## 97. 医療関係従事者数

(単位：人)

年	医 師	歯 科 医 師	薬 剤 師	年	医 師	歯 科 医 師	薬 剤 師
平成8年	23	11	23	平成18年	31	15	35
10	21	11	22	20	32	15	32
12	25	13	28	22	35	20	31
14	29	12	30	24	35	18	33
16	28	14	35	26	35	18	35

資料：愛媛県保健福祉課

## 98. 年齢階級別死亡者数の推移

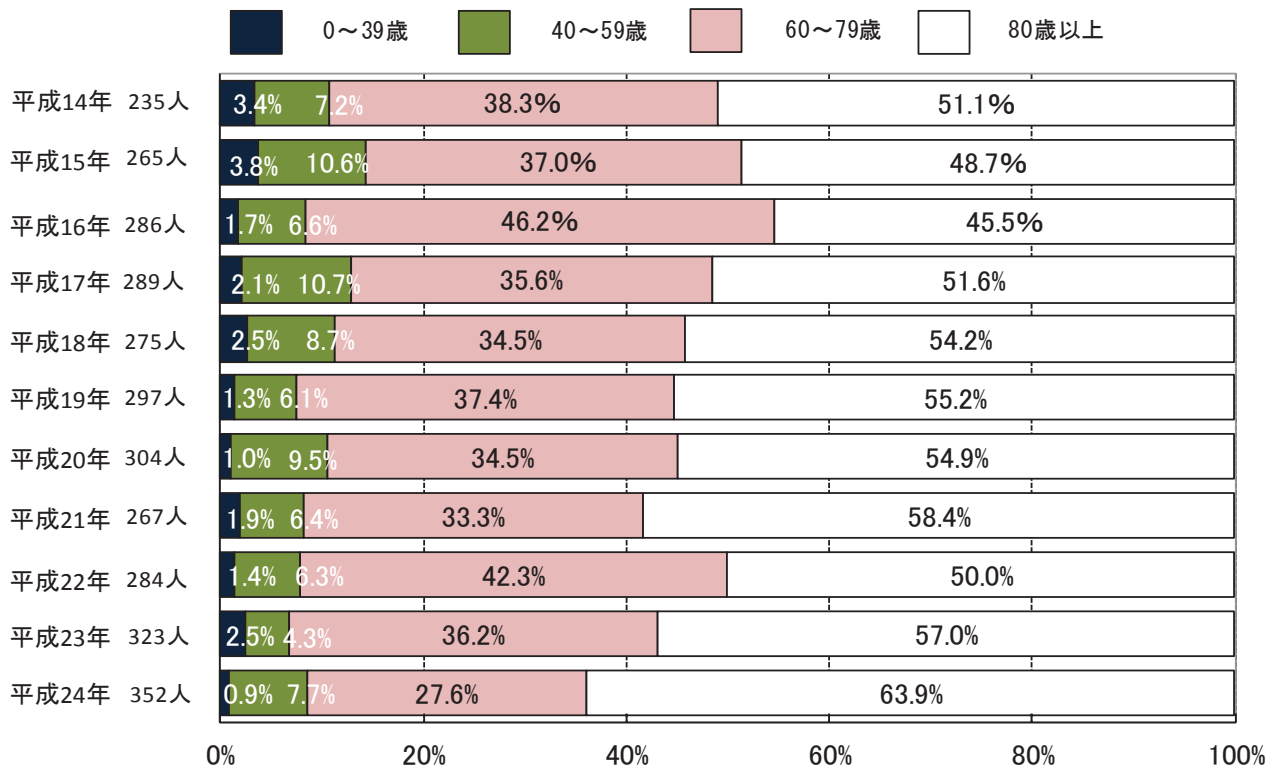

### 99. 主な死因別死亡者数の推移

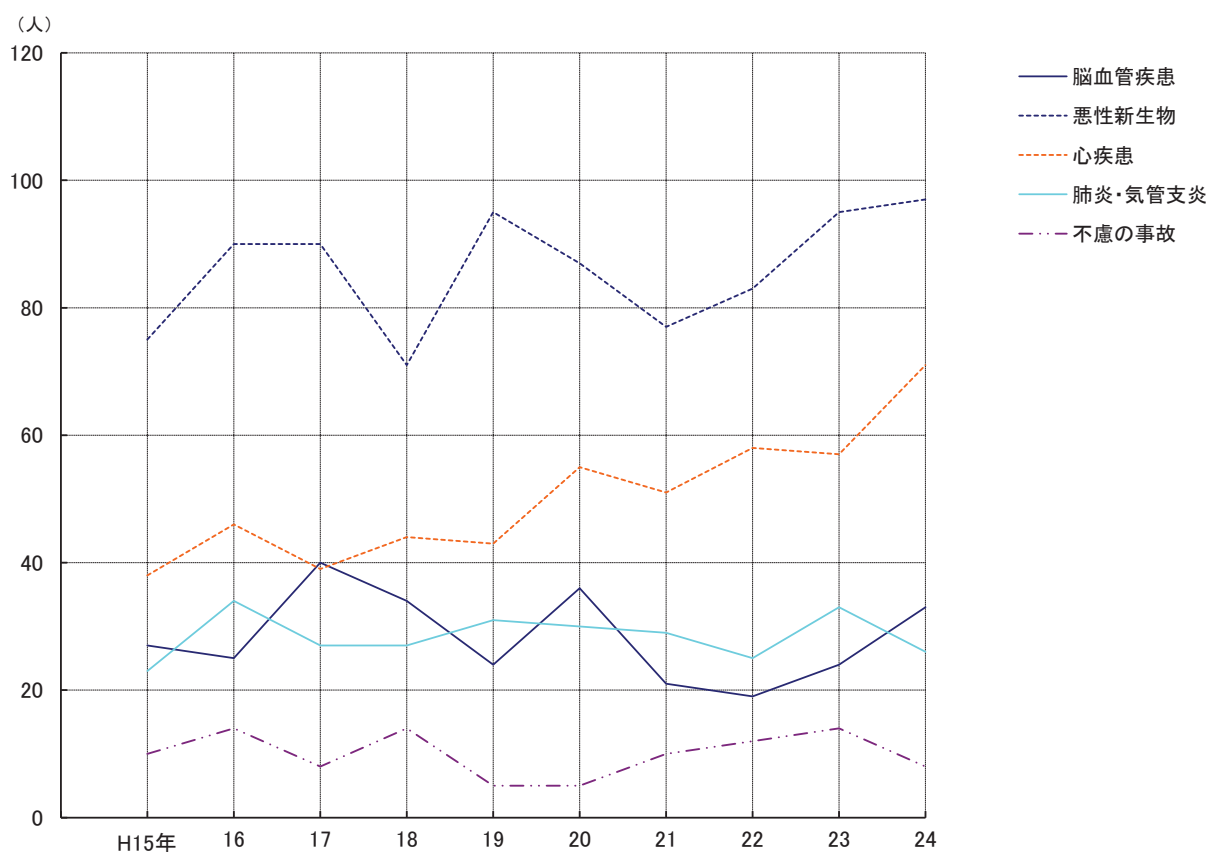

### 100. 年齢階級別死亡者数

(単位：人)

年	総数	0～4歳	5～9	10～19	20～29	30～39	40～49	50～59	60～69	70～79	80歳以上
平成14年	235	2	1	—	2	3	2	15	29	61	120
15	265	—	1	2	2	5	4	24	23	75	129
16	286	—	1	—	3	1	6	13	44	88	130
17	289	1	—	—	1	4	6	25	23	80	149
18	275	1	—	1	4	1	7	17	23	72	149
19	297	—	—	1	—	3	2	16	31	80	164
20	304	—	—	—	3	—	7	22	35	70	167
21	267	1	—	1	—	3	3	14	25	64	156
22	284	—	—	—	2	2	7	11	40	80	142
23	323	1	—	1	4	2	1	13	30	87	184
24	352	—	—	—	—	3	8	19	32	65	225

資料：愛媛県「保健統計年報」

# 101. 死因別死亡者数

(単位：人)

区 分	平成15年	16	17	18	19	20	21	22	23	24
総 数	265	286	289	275	297	304	267	284	323	352
感染症及び寄生虫症	6	4	6	4	6	4	2	9	6	4
脳血管疾患	27	25	40	34	24	36	21	19	24	33
悪性新生物	75	90	90	71	95	87	77	83	95	97
その他の新生物	3	6	3	3	2	1	—	1	3	3
心 疾 患	38	46	39	44	43	55	51	58	57	71
老 衰	10	8	10	13	15	26	13	15	16	19
不慮の事故	10	14	8	14	5	5	10	12	14	8
肺炎および気管支炎	23	34	27	27	31	30	29	25	33	26
高血圧性疾患	1	—	—	3	1	1	1	1	4	2
自 殺	7	2	10	11	9	7	2	7	5	8
肝 硬 変	3	2	5	3	—	2	3	2	3	3
全 結 核	—	—	—	—	—	—	—	—	—	—
腎 不 全	7	2	6	5	5	5	7	5	7	13
喘 息	1	2	—	1	—	—	2	1	2	—
糖 尿 病	3	2	6	1	—	2	2	2	2	5
その他の周産期死因	—	—	—	—	—	—	—	—	—	—
胃および十二指腸潰瘍	1	—	—	1	1	1	—	—	2	1
肝 疾 患	3	2	1	1	3	2	5	5	3	6
先天奇形及び染色体異常	1	1	—	1	—	—	1	—	1	—
神経系の疾患	5	2	5	5	5	4	7	4	6	3
その他の循環器系疾患	3	2	—	1	1	—	—	—	1	1
そ の 他	38	42	33	32	51	36	34	35	39	49

(注)平成11年4月「伝染病予防法」改正に追加

資料：愛媛県「保健統計年報」

## 102. 健診（検診）の状況

(1) 成人・老人健診

(単位：人)

年 度	※ <sup>4</sup> 基本健診		※ <sup>3</sup> 結核検診		肺がん検診		胃がん検診		大腸がん検診		※ <sup>2</sup> 前立腺がん検診	
	受診者数	要 医 療 者 数	受診者数	要 精 検 者 数	受診者数	要 精 検 者 数	受診者数	要 精 検 者 数	受診者数	要 精 検 者 数	受診者数	要 精 検 者 数
平成17年度	3,726	1,482	14	4	3,117	122	2,200	250	2,838	158	—	—
18	3,144	1,400	9	1	2,677	136	1,939	153	2,483	93	629	35
19	2,954	1,358	37	4	2,252	122	1,774	136	2,356	76	558	13
20	1,440	412	2	0	2,310	31	1,675	165	2,183	128	600	33
21	1,679	211	1,170	65	2,276	23	1,644	105	2,188	146	596	22
22	1,849	243	1,167	45	2,461	22	1,720	132	2,334	112	666	45
23	1,706	232	1,162	37	2,231	11	1,647	147	2,510	138	658	30
24	1,700	221	1,135	32	2,010	53	1,631	80	2,561	218	639	52
25	1,792	231	1,253	30	2,089	29	1,640	119	2,647	172	691	46
26	1,816	188	1,320	28	2,183	30	1,589	130	2,619	158	683	44
年 度	腹部超音波検診		子宮がん検診		※ <sup>1</sup> 乳・甲状腺がん検診		※ <sup>1</sup> マンモグラフィ検診		骨粗しょう症検診		肝炎検査(C型+B型)	
	受診者数	要 精 検 者 数	受診者数	要 精 検 者 数	受診者数	要 精 検 者 数	受診者数	要 精 検 者 数	受診者数	要 精 検 者 数	受診者数	要 精 検 者 数
平成17年度	2,057	175	1,438	4	1,451	105	—	—	1,325	232	407	9
18	1,916	128	1,355	3	1,418	69	1,243	8	1,114	210	391	7
19	1,783	119	1,320	2	—	—	1,234	54	1,146	62	163	2
20	1,793	147	1,239	2	—	—	1,206	76	1,050	190	187	1
21	1,707	116	1,137	2	—	—	1,547	46	926	190	133	3
22	1,688	98	1,361	6	—	—	1,380	47	915	142	195	2
23	1,643	41	1,459	10	—	—	1,402	27	896	171	457	6
24	1,581	35	1,258	12			1,362	53	873	50	442	8
25	1,672	30	1,405	10			1,438	15	762	43	540	8
26	1,679	37	1,578	18			1,559	34	731	33	506	7

資料：健康課・保険課

※<sup>1</sup> マンモグラフィ検査が平成17年度より導入となり、40歳以上は視触診と併用であったが、平成18年度よりマンモグラフィ単独実施となっている。

※<sup>2</sup> 前立腺がん検診は平成18年度より開始。県報告と合わせて50歳以上を計上。

※<sup>3</sup> 平成17年結核予防法の改正により、対象が65歳以上で肺がん検診と同時実施となり、結核検診の単独検診が中止。直接撮影の結核検診の数のみ計上とする(平成17～20年度)。

平成21年度より65歳以上の肺がん検診の受診者数を計上。(平成22年度に直接撮影廃止)

※<sup>4</sup> 平成20年度より「特定健康診査」が開始。それに伴い受診者数は国民健康保険加入者における特定健診受診者、要医療者数は国民健康保険加入者における受診者の内、要指導者(動機付け支援+積極的支援の対象者)の実数を計上とする。

## (2) 妊婦・乳幼児健診

(単位：人)

年 度	妊 娠 届出数	妊婦一般		乳児個別一般		乳 児 集 団 健 診	1 歳 6か月	3歳児 健 診	3 歳 児 精密検査
		受 診 実人数	受 診 延人数	受 診 実人数	受 診 延人数				
平成17年度	230	215	425	409	409	213	208	240	10
18	233	230	459	395	395	213	219	248	18
19	252	270	757	421	421	225	224	194	9
20	242	234	1,128	426	426	226	228	232	10
21	222	224	1,047	403	403	221	219	233	10
22	234	236	1,069	420	420	222	237	217	9
23	263	263	1,239	387	387	212	226	237	10
24	221	223	1,063	450	450	256	203	256	15
25	216	218	1,055	410	410	207	247	234	19
26	198	201	957	376	376	225	232	236	15

資料：健康課 母子保健報告

(注) 平成19年12月より妊婦一般健診が2回から5回に増加、また平成20年度より受診実人数は第1回受診票交付数を計上する。

## 103. 予防接種実施状況

(単位：人)

年 度	※ <sup>1</sup> 二種混合	※ <sup>2</sup> 三種混合	※ <sup>3</sup> 四種混合	日本脳炎	ポリオ	麻しん	風しん	MR (麻疹・風疹 混合ワクチン)	BCG
平成21年度	223	957	—	756	460	1	4	1,070	225
22	228	1,007	—	1,408	439	3	3	1,046	236
23	254	1,000	—	1,670	326	0	1	993	210
24	157	812	259	1,656	1,009	—	—	1,001	245
25	203	206	709	1,142	315	—	—	475	211
26	233	44	842	1,075	157	—	—	508	214

(単位：人)

年 度	水 痘	子宮頸がん等ワクチン接種			高齢者インフル エンザ	高齢者肺 炎球菌
		子宮頸 がん	ヒブ	小児肺 炎球菌		
平成18年度	—	—	—	—	3,940	—
19	—	—	—	—	4,304	—
20	—	—	—	—	4,578	—
21	—	—	—	—	4,381	—
22	—	31	32	41	4,757	—
23	—	1,501	1,059	1,258	4,579	—
24	—	483	1,146	1,123	4,650	—
25	—	91	987	938	4,866	—
26	543	7	878	902	5,175	967

※<sup>1</sup>ジフテリア+破傷風※<sup>2</sup>ジフテリア+百日せき+破傷風※<sup>3</sup>ジフテリア+百日せき+破傷風+ポリオ

資料：健康課

(注) 高齢者インフルエンザワクチン及び高齢者肺炎球菌ワクチンはB類、それ以外はA類

## 104. ゴミ処理状況

(単位：人、t)

年 度	収 集 人 口	収 集 量	処 理 内 訳	
			焼 却	不 燃 物
平成24年度	31,264	10,615	7,516	3,099
25	31,155	10,505	7,481	3,024
26	31,158	10,714	7,652	3,062

資料：町民課

## 105. し尿処理状況

(単位：人、kℓ)

年 度	収 集 人 口	収 集 量	し尿処理量	浄 化 槽 設 置 基 数	
				増 減 基 数	累 計 基 数
平成24年度	31,264	12,170	12,170	△286	5,783
25	31,155	12,107	12,107	97	5,880
26	31,158	12,252	12,252	105	5,985

資料：町民課・上下水道課

(注) データは(社)愛媛県浄化槽協会の「浄化槽電子台帳システム」による。

※<sup>1</sup> 浄化槽の減少が生じているのは、平成21年度に実態調査、22年度に再調査を行ったため。

## 106. 河川の水質状況

区 分		P H	D O (mg/l)	B O D C O D (mg/l)	S S (mg/l)	全窒素 (mg/l)	総リン (mg/l) (河川水)	大腸菌群数 (MPN/100ml)
河 川 水	夫 婦 橋	7.4	6.5	3.5	8.0	2.10	0.19	15,000
	古 城 橋	8.1	12.0	4.0	5.0	1.50	0.16	23,000
	有 明 橋	7.9	10.0	1.2	5.0	1.50	0.07	15,000
	鶴吉公民館前	7.8	16.0	2.4	2.0	2.80	0.20	15,000
	くろだ病院西	7.4	9.6	1.7	2.0	2.40	0.05	9,300
	西 沼 寺 横	7.7	8.0	1.9	7.0	1.40	0.14	43,000
海 水	新 立 北	8.1	7.8	1.4	-	-	-	33
	新 立 南	8.1	7.8	1.4	-	-	-	130
	内 港	7.9	7.0	2.2	-	-	-	3,300
	塩 屋 北	8.1	7.7	1.6	-	-	-	33
	塩 屋 南	8.1	7.6	1.2	-	-	-	23

調査日 河川 平成27年8月3日

海水 平成27年7月6日

資料：町民課

(注1) BODは生物化学的酸素要求量

(注2) CODは化学的酸素要求量



### 107. 公害苦情・陳情件数

(単位：件)

年 度	苦 情 ・ 陳 情 件 数						処理件数
	総 数	大気汚染	水質汚染	騒音振動	悪 臭	そ の 他	
平成20年度	84	33	11	8	5	27	84
21	63	30	7	6	5	15	63
22	105	51	18	6	5	25	105
23	66	27	8	4	3	24	66
24	54	14	10	7	5	18	54
25	51	10	4	9	4	24	51
26	57	17	1	7	0	32	57

資料：町民課

### 108. 畜犬登録状況

(単位：頭)

年 度	畜 犬 登 録 数	狂犬病予防注射	捕 獲 頭 数
平成20年度	142	1,056	6
21	133	1,078	3
22	107	1,047	5
23	112	1,013	8
24	113	994	2
25	113	1,040	0
26	133	1,067	3

資料：町民課



---

## 15 災 害 ・ 治 安

---





## 109. 消防の状況

### (1) 消防水利施設

年 度	消防栓	防 火 水 槽			消 防 井 戸			そ の 他 (プール等)	合 計
	40m <sup>3</sup>	40m <sup>3</sup>	20m <sup>3</sup>	計	40m <sup>3</sup>	20m <sup>3</sup>	計		
平成20年度	225	40	13	53	75	85	160	7	445
21	234	53	13	66	75	85	160	7	467
22	238	55	13	68	75	85	160	7	473
23	244	57	13	70	75	85	160	7	481
24	245	59	13	72	75	85	160	7	484
25	249	59	13	72	74	85	159	7	487
26	253	61	13	74	74	85	159	7	493
27	256	63	13	76	74	85	159	7	498

(注) 各年度 4 月 1 日現在

### (2) 消防機械器具

(単位：台)

区 分		消防ポンプ車	積 載 車	小型動力ポンプ	計 (車両)
総 数		1	22	22	23
松 前	第 1 分 団	—	2	2	2
	第 2 分 団	1	1	1	2
	第 3 分 団	—	2	2	2
北伊予	第 4 分 団	—	3	3	3
	第 5 分 団	—	2	2	2
	第 6 分 団	—	4	4	4
岡 田	第 7 分 団	—	3	3	3
	第 8 分 団	—	2	2	2
	第 9 分 団	—	3	3	3

(注) 平成 27 年 4 月 1 日現在

### (3) 消防団員数

(単位：人)

区 分	団 長	副 団 長	分 団 長	副分団長	班 長	団 員	計
総 数	1	3	9	9	48	239	309
本 団	1	—	—	—	2	9	12
第 1 分 団	—	—	1	1	4	22	29
第 2 分 団	—	1	1	1	4	24	30
第 3 分 団	—	—	1	1	4	24	30
第 4 分 団	—	—	1	1	6	34	42
第 5 分 団	—	1	1	1	4	22	29
第 6 分 団	—	—	1	1	8	30	40
第 7 分 団	—	—	1	1	6	25	33
第 8 分 団	—	—	1	1	4	24	30
第 9 分 団	—	1	1	1	6	25	34

(注) 平成 27 年 4 月 1 日現在

資料：伊予消防等事務組合松前消防署

## 110. 火災発生状況（その1）

(単位：件)

年 及 び 月	発 生 数	建 物	林 野	車 両	船 舶	そ の 他
20	10	7	—	2	—	1
21	16	12	—	2	—	2
22	7	4	—	—	—	3
23	7	4	—	2	—	1
24	11	7	—	1	—	3
25	7	4	—	—	—	3
26	7	2	—	—	—	5
1 月	1	—	—	—	—	1
2 月	0	—	—	—	—	—
3 月	0	—	—	—	—	—
4 月	2	1	—	—	—	1
5 月	0	—	—	—	—	—
6 月	1	1	—	—	—	—
7 月	1	—	—	—	—	1
8 月	0	—	—	—	—	—
9 月	0	—	—	—	—	—
10 月	0	—	—	—	—	—
11 月	0	—	—	—	—	—
12 月	2	—	—	—	—	2

資料：伊予消防等事務組合松前消防署

## 111. 火災発生状況（その2）

(単位：件、㎡、千円)

年	火 災 件 数	焼 失 面 積	損 害 額
平成20年	10	241	23,222
21	16	934	40,005
22	7	126	10,516
23	7	156	11,012
24	11	164	9,162
25	7	427	5,330
26	7	26	448

資料：伊予消防等事務組合松前消防署

## 112. 救急車出動件数

(単位：件)

年及び月	総数	火災	交通事故	一般負傷	急病	加害	自損行為	水難	労働災害	運動競技	その他
平成20年	1,156	2	134	150	708	7	22	—	16	7	110
21	1,186	1	170	179	697	3	17	—	7	10	102
22	1,320	1	200	171	800	6	20	—	9	3	110
23	1,227	—	168	161	752	6	16	—	15	9	100
24	1,331	—	159	170	848	5	15	—	12	1	121
25	1,339	1	171	163	848	4	16	—	13	7	116
26	1,325	6	163	198	797	—	10	2	18	5	126
1月	121	1	14	11	80	—	1	—	2	—	12
2月	94	—	10	12	60	—	2	1	2	—	7
3月	103	—	13	18	61	—	—	—	—	—	11
4月	99	—	10	20	55	—	1	—	3	1	9
5月	106	—	11	13	77	—	—	—	1	1	3
6月	99	—	6	16	60	—	1	—	1	2	13
7月	123	1	14	18	67	—	3	1	3	—	16
8月	118	—	21	16	67	—	—	—	1	—	13
9月	98	—	11	15	63	—	—	—	—	1	8
10月	121	1	24	24	63	—	—	—	1	—	8
11月	116	2	13	19	64	—	—	—	2	—	16
12月	127	1	16	16	80	—	2	—	2	—	10

資料：伊予消防等事務組合松前消防署

## 113. 交通事故の状況（伊予警察署管内）

(単位：件、人)

区分	平成20年	21	22	23	24	25	26
発生	371	431	382	344	305	288	217
死者	6	7	5	5	3	3	4
傷者	457	551	504	423	390	342	245

資料：伊予警察署

#### 114. 交通災害共済加入状況

年 度	加 入 者 数	加 入 内 訳		加 入 率 (%)
		大 人	小 人	
平成20年	5,177	4,647	530	16.5
21	4,734	4,298	436	15.1
22	4,469	4,070	399	14.3
23	4,046	3,717	329	13.0
24	3,956	3,620	336	12.7
25	3,761	3,474	287	12.1
26	3,680	3,383	297	11.8

(注) 各年度末現在

資料：町民課

#### 115. 家出人搜索願受理状況（伊予警察署管内）

年	総 数	未就学児	小 学 生	中 学 生	高 校 生	その他の 学生	一般少年 (有職・無職少年)	成 人
平成20年	55	—	3	7	5	1	2	37
21	42	1	2	6	1	—	1	31
22	60	—	3	7	3	—	4	43
23	25	—	1	3	3	1	—	17
24	37	—	—	2	2	1	3	29
25	54	—	1	2	3	—	2	46
26	30	—	—	1	1	—	1	27

資料：伊予警察署



## 116. 不良行為少年の補導状況

区 分	平成20年	21	22	23	24	25	26
総 数	144	125	75	84	29	54	27
松 前	69	36	49	55	20	41	24
岡 田	61	68	18	24	5	5	3
北伊予	14	21	8	5	4	8	0

資料：伊予警察署

## 117. 街頭補導活動実績

月	平 成 24 年 度			平 成 25 年 度			平 成 26 年 度		
	回 数	活動委員 のべ人数	補導した 少年件数	回 数	活動委員 のべ人数	補導した 少年件数	回 数	活動委員 のべ人数	補導した 少年件数
4	14	107	0	14	118	0	13	103	0
5	12	104	0	13	107	0	14	114	0
6	14	115	0	12	105	0	13	104	0
7	12	96	0	14	117	0	13	106	0
8	18	128	0	18	147	0	15	116	0
9	12	92	0	12	89	0	13	113	0
10	13	110	0	15	110	0	14	119	0
11	12	84	0	12	94	0	12	89	0
12	10	72	0	12	91	0	12	102	0
1	12	92	0	13	103	0	25	113	0
2	13	110	0	15	111	0	14	109	0
3	12	95	0	12	98	0	15	97	0
計	154	1,205	0	162	1,290	0	173	1,285	0

資料：松前町青少年補導センター

118. 刑法犯所管区別発生状況

(単位：件)

区分	平成20年			21			22			23			24			25			26			
	松	岡	北伊予予	松	岡	北伊予予	松	岡	北伊予予	松	岡	北伊予予	松	岡	北伊予予	松	岡	北伊予予	松	岡	北伊予予	
総数	331			342			393			312			328			405			317			
殺人(未遂)	-	-	-	-	-	-	1	-	-	-	-	-	-	-	1	-	-	-	-	-	-	-
強姦	-	-	-	-	-	-	1	-	-	-	-	-	-	-	-	-	-	-	-	-	-	-
強盗	2	-	-	-	-	-	-	-	-	-	-	-	-	-	-	-	-	-	-	-	-	-
放火	-	-	-	-	-	-	-	-	-	-	-	-	-	-	-	-	-	-	-	-	-	-
粗暴犯	2	1	-	3	2	-	1	1	-	-	2	-	2	-	1	3	-	-	3	-	-	-
	4	3	-	3	-	1	4	1	-	-	5	-	-	-	1	1	-	-	1	-	-	-
	-	1	-	-	-	-	-	-	-	-	-	-	-	-	-	-	-	-	-	-	-	-
	-	-	-	1	-	1	1	-	-	-	1	-	-	-	-	1	-	-	-	-	-	-
窃盗	205	43	41	195	58	53	222	61	52	48	188	42	185	53	284	15	48	238	-	-	21	
知能犯	3	-	-	5	3	2	9	3	1	2	5	-	3	2	5	-	-	11	-	-	-	
その他	1	-	-	-	-	-	3	-	-	-	-	-	1	-	1	-	-	1	1	-	-	
風俗犯	-	-	-	2	-	2	6	4	-	-	-	-	4	-	5	-	2	2	2	-	2	
その他	20	2	3	10	1	-	10	6	6	-	16	3	12	2	37	-	1	33	-	-	5	
計	237	50	44	219	64	59	258	76	59	50	217	45	207	57	337	15	53	289	0	28		

資料：伊予警察署

---

## 16 教育 · 文化

---





### 119. 中学校卒業後の状況（平成27年）

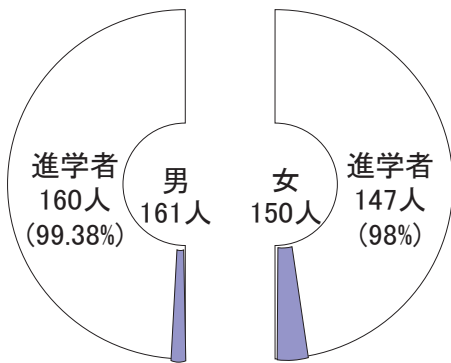

	男	女	計
進学者	160 (99.38%)	147 (98.00%)	307
専修学校 (高等課程) 進学者・ (一般課程) 等入学者	0 (0.00%)	0 (0.00%)	0
就職者	1 (0.62%)	3 (2.00%)	4
その他	0 (0.00%)	0 (0.00%)	0
計	161	150	311

資料：平成27年学校基本調査

### 120. 児童・生徒及び教員数の推移

#### ○小学校

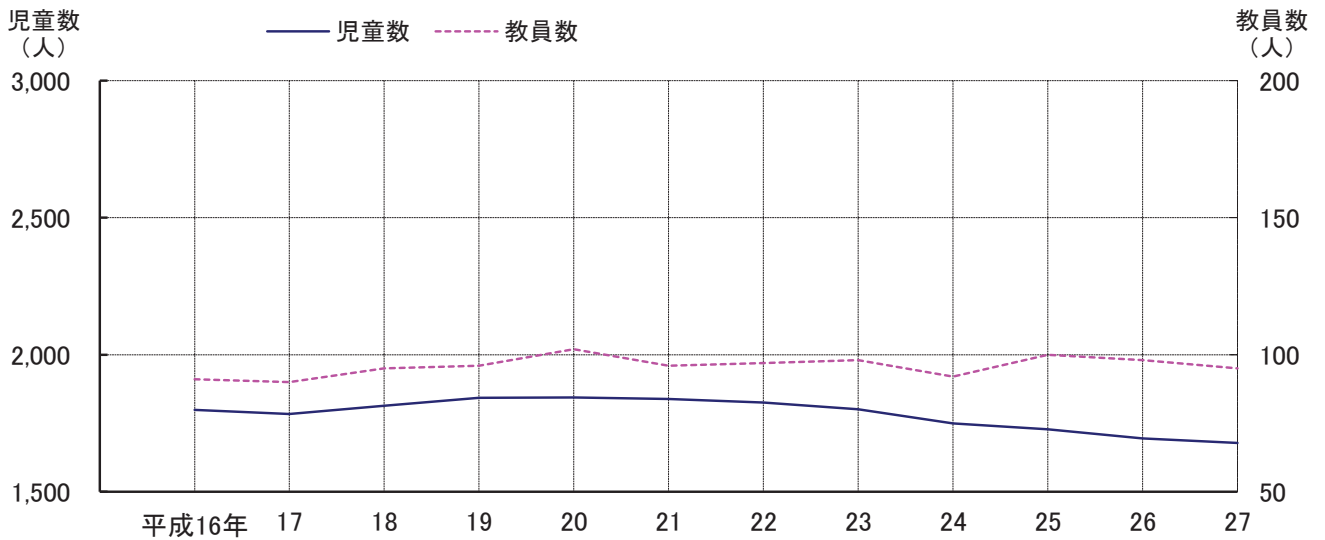

#### ○中学校

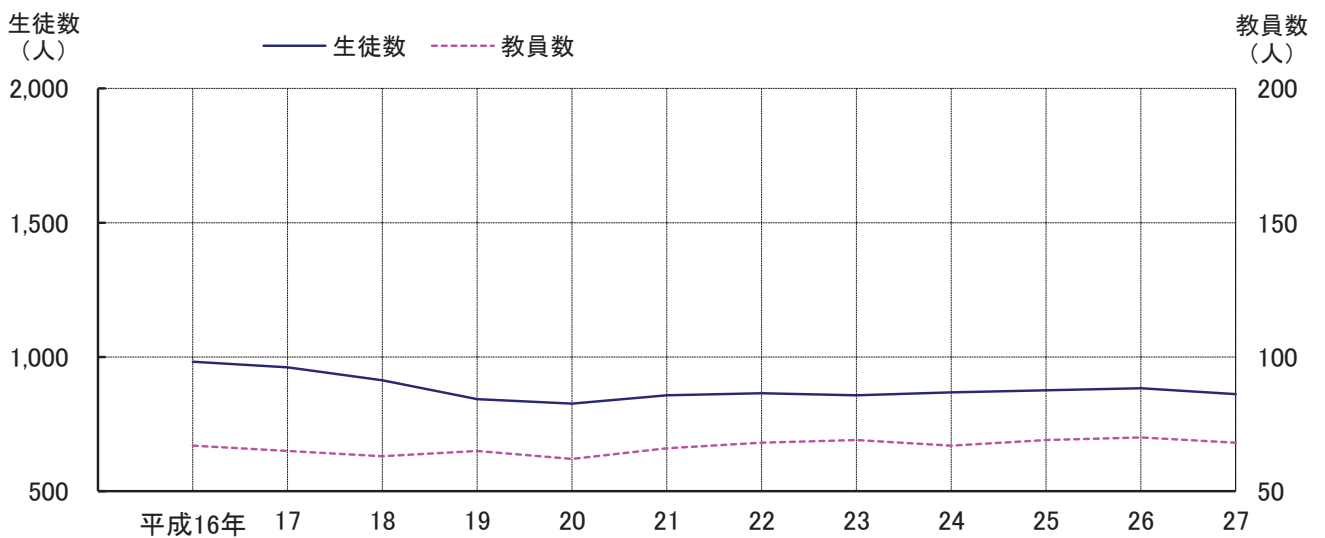

## 121. 園児・児童・生徒数の推移

(単位：人)

年	幼稚園			小学校		中学校	
	総数	公立	私立	公立	私立	公立	私立
平成20年	452	171	281	1,844		826	
21	422	173	249	1,838		857	
22	440	180	260	1,826		865	
23	446	178	268	1,801		857	
24	444	170	274	1,749		868	
25	444	175	269	1,728		876	
26	462	186	276	1,695		883	
27	486	177	309	1,678		861	

(注) 各年5月1日現在

資料：学校基本調査

## 122. 教育施設の概要

(単位：㎡)

区分	校舎	体育館	武道場	運動場 (内プール)	プール (再掲)	校地
(幼稚園)						
松前	642	—	—	1,310	—	2,282
古城	622	—	—	949	—	2,228
(小学校)						
松前	7,491	1,524	—	8,754 (1,505)	1,505	20,554
岡田	5,320	1,022	—	10,125 (2,101)	2,101	16,112
北伊予	4,917	1,254	—	12,346 (1,204)	1,204	21,346
(中学校)						
松前	6,663	1,532	590	16,083 (2,212)	2,212	25,822
岡田	4,945	1,207	965	10,931 (1,083)	1,083	21,104
北伊予	4,069	912	655	9,528 (1,492)	1,492	18,263

(注) 平成27年5月1日現在

資料：学校教育課「学校施設台帳」

### 123. 幼稚園の状況

年	園数	学級数	教諭数	園児数	3歳児			4歳児			5歳児		
					計	男	女	計	男	女	計	男	女
平成20年	4	23	33	452	143	76	67	134	74	60	175	91	84
21	4	22	39	422	142	78	64	146	75	71	134	72	62
22	4	22	37	440	135	70	65	156	86	70	149	81	68
23	4	22	35	446	136	66	70	148	76	72	162	92	70
24	4	22	35	444	148	75	73	147	72	75	149	78	71
25	4	24	37	444	137	65	72	154	75	79	153	72	81
26	4	24	40	462	155	70	85	147	69	78	160	80	80
27	4	24	37	486	159	82	77	173	85	88	154	73	81

(注) 各年5月1日現在

資料：学校基本調査

### 124. 小学校の状況

年	学校数	学級数	児童数	対前年度 増減	教員数	対前年度 増減	1学級当 たり児童数	教員1人当 たり児童数
平成20年	3	69	1,844	1	102	6	26.7	18.1
21	3	66	1,838	△6	96	△6	27.8	19.1
22	3	65	1,826	△12	97	1	28.1	18.8
23	3	67	1,801	△25	98	1	26.9	18.4
24	3	64	1,749	△52	92	△6	27.3	19.0
25	3	65	1,728	△21	100	8	26.6	17.3
26	3	66	1,695	△33	98	△2	25.7	17.3
27	3	66	1,678	△17	95	△3	25.4	17.7

(注) 各年5月1日現在

資料：学校基本調査

## 125. 中学校の状況

年	学校数	学級数	生徒数	対前年度 増減	教員数	対前年度 増減	1学級当 たり生徒数	教員1人当 たり生徒数
平成20年	3	29	826	△ 17	62	△ 3	28.5	13.3
21	3	31	857	31	66	4	27.6	13.0
22	3	29	865	8	68	2	29.8	12.7
23	3	30	857	△ 8	69	1	28.6	12.4
24	3	30	868	11	67	△ 2	28.9	13.0
25	3	32	876	8	69	2	27.4	12.7
26	3	32	883	7	70	1	27.6	12.6
27	3	31	861	△ 22	68	△ 2	27.8	12.7

(注) 各年5月1日現在

資料：学校基本調査

## 126. 中学校卒業者の進路状況

年	総数 (卒業者)	高等学校 進学者			就 職 者			専修学校 (高等課程) 進学者・ (一般課程) 等入学者	無業者	その他	進学率 (%)	就職率 (%)
		計	男	女	計	男	女					
平成20年	305	300	161	139	2	2	—	1	2	—	98.4	0.7
21	268	257	124	133	1	1	—	—	10	—	95.9	0.4
年	総数 (卒業者)	高等学校 進学者			就 職 者			専修学校 (高等課程) 進学者・ (一般課程) 等入学者	公共職業 能力開発 施設等 入学者	その他	進学率 (%)	就職率 (%)
		計	男	女	計	男	女					
22	276	267	133	134	2	1	1	—	—	7	96.7	0.7
23	277	274	138	136	—	—	—	—	—	3	98.9	0.0
24	292	284	147	137	2	2	—	1	—	5	97.3	0.7
25	288	281	144	137	—	—	—	—	1	6	97.6	0.0
26	273	272	148	124	—	—	—	—	—	1	99.6	0.0
27	311	307	160	147	4	1	3	—	—	—	98.7	1.3

(注) 各年5月1日現在

資料：学校基本調査



## 127. 公民館の状況

公民館名	所在地	設置年月日	建築面積(㎡)
中央公民館	筒井633番地	平成6年7月11日	1,026.35
東公民館	神崎210番地	平成4年3月26日	860.53
西公民館	北黒田966番地2	昭和54年3月14日	766.76
北公民館	昌農内456番地1	昭和55年4月17日	748.63

資料：社会教育課

## 128. 文化センターの利用状況

区分	広域学習ホール	舞台のみ	リハールサル	ふるさと学習室	ふれあい展示室	第1研修室	第2研修室	第3研修室	視聴覚学習室	和室1	和室2	アトリエ	料理実習室	合計
平成17年度	使用件数 利用者	119 19,318	121 2,645	671 13,130	159 8,664	144 9,327	177 3,836	251 5,284	— —	— —	— —	— —	— —	1,642 62,204
平成18年度	使用件数 利用者	128 28,385	151 3,795	703 15,958	172 10,028	151 13,336	155 3,940	276 8,332	— —	— —	— —	— —	— —	1,736 83,774
平成19年度	使用件数 利用者	107 21,319	156 4,274	717 15,362	197 10,130	169 13,177	190 2,502	294 6,991	— —	— —	— —	— —	— —	1,830 73,755
平成20年度	使用件数 利用者	148 37,268	147 3,957	661 13,512	159 8,763	150 13,349	142 2,774	303 7,125	— —	— —	— —	— —	— —	1,710 86,748
平成21年度	使用件数 利用者	126 39,348	176 4,067	602 13,848	191 10,744	139 11,252	118 3,604	299 7,615	— —	— —	— —	— —	— —	1,651 90,478
平成22年度	使用件数 利用者	139 32,092	128 3,280	596 14,283	169 7,741	157 14,272	110 3,744	253 5,719	— —	— —	— —	— —	— —	1,552 81,131
平成23年度	使用件数 利用者	154 37,964	170 4,009	699 13,580	166 7,515	176 12,842	116 2,131	284 5,577	— —	— —	— —	— —	— —	1,765 83,618
平成24年度	使用件数 利用者	301 38,870	24年度から 舞台のみを 含む	649 12,196	177 7,514	170 13,052	120 2,106	244 4,341	— —	— —	— —	— —	— —	1,661 78,079
平成25年度	使用件数 利用者	310 48,452	—	707 16,848	176 10,839	179 17,439	122 6,254	277 9,079	209 9,699	392 9,543	71 5,307	69 5,011	28 686	2,857 146,203
平成26年度	使用件数 利用者	365 52,119	—	769 18,819	167 12,328	169 16,211	128 6,910	242 8,556	49 4,701	367 7,860	39 889	406 11,438	141 6,811	3,089 156,760

資料：文化センター

### 129. ふるさとライブラリーの利用状況

(単位：人、冊)

年 度	貸出利用者数	貸出冊数	ビデオ利用者数
平成20年度	43,912	106,323	3,140
21	46,262	112,750	3,369
22	47,723	115,831	2,930
23	51,979	126,373	2,781
24	50,117	121,832	2,690
25	48,832	120,145	3,094
26	46,908	119,105	2,219

資料：文化センター

### 130. 青年団体・婦人団体の状況

年 度	青 年 団 体		婦 人 会 社	
	団 体 数	会 員 数	団 体 数	会 員 数
平成20年度	—	—	1	73
21	—	—	1	66
22	—	—	1	69
23	—	—	1	68
24	—	—	1	65
25	—	—	1	60
26	—	—	1	55
			松前校区婦人会	55

資料：社会教育課

### 131. 指定文化財

種 別	名 称	所 在 地	指 定 年 月 日
県指定 史 跡	義農作兵衛の墓	松前町大字筒井 義農公園内	昭和28年12月25日
町指定 有形文化財	五 輪 の 塔 経筒・磁器壺	松前町大字神崎193 伊予神社	昭和44年 3月 1日
町指定 史 跡	松 前 城 跡	松前町大字筒井1410	〃
町指定 史 跡	筒井門柱礎石	松前町大字筒井229	〃
町指定 史 跡	龍 燈 の 松	松前町大字筒井633 松前町総合文化センター	平成15年 2月24日

資料：社会教育課

---

## 17 行財政・選挙

---





### 132. 町職員数の推移

(単位：人)

年 度	一 般 職 員 (教育公務員を含む)	技 能 労 務 職 員	職 員 総 数
平成11年度	211	14	225
12	223	16	239
13	219	16	235
14	215	16	231
15	211	15	226
16	211	15	226
17	206	15	221
18	204	14	218
19	204	14	218
20	208	13	221
21	204	12	216
22	208	11	219
23	206	10	216
24	208	9	217
25	210	9	219
26	211	7	218
27	213	6	219

(注) 各年度4月1日現在

資料：総務課

### 133. 所属別職員数

(単位：人)

区 分	所 属	一 般 職 員 (教育公務員を含む)	技 能 労 務 職 員	職 員 数 合 計
町 長 部 局	総 務 課	16	—	16
	財 政 課	14	—	14
	町 民 課	14	—	14
	税 務 課	17	—	17
	福 祉 課	14	—	14
	保育所(6箇所)	35	2	37
	保 険 課	11	—	11
	健 康 課	17	—	17
	産 業 課	15	—	15
	まちづくり課	12	—	12
	上下水道課	4	—	4
	国体準備室	4	—	4
	会 計 課	3	—	3
	小 計	176	2	178
議 会	議 会 事 務 局	2	—	2
教 育 委 員 会	学 校 教 育 課	8	4	12
	幼 稚 園 (2箇所)	9	—	9
	社 会 教 育 課	9	—	9
	小 計	26	4	30
地方公営企業	上 下 水 道 課	6	—	6
監 査 委 員 の 職 員		1	—	1
選 挙 管 理 委 員 会 の 職 員		1	—	1
農 業 委 員 会 事 務 局 の 職 員		1	—	1
合 計		213	6	219

(注) 平成27年4月1日現在

資料：総務課

### 134. 平成26年度一般会計決算額

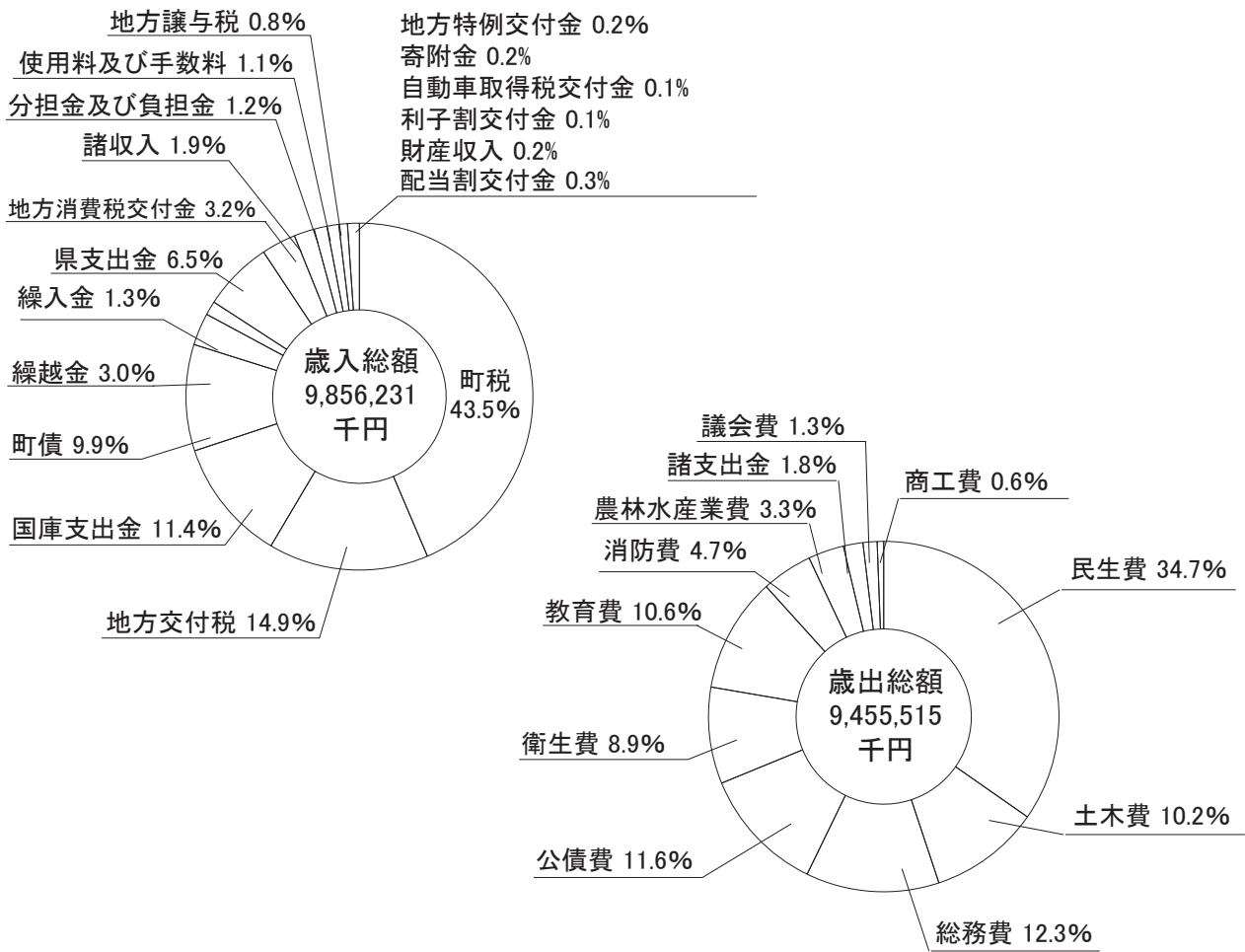

### 135. 一般会計歳入歳出決算額の推移

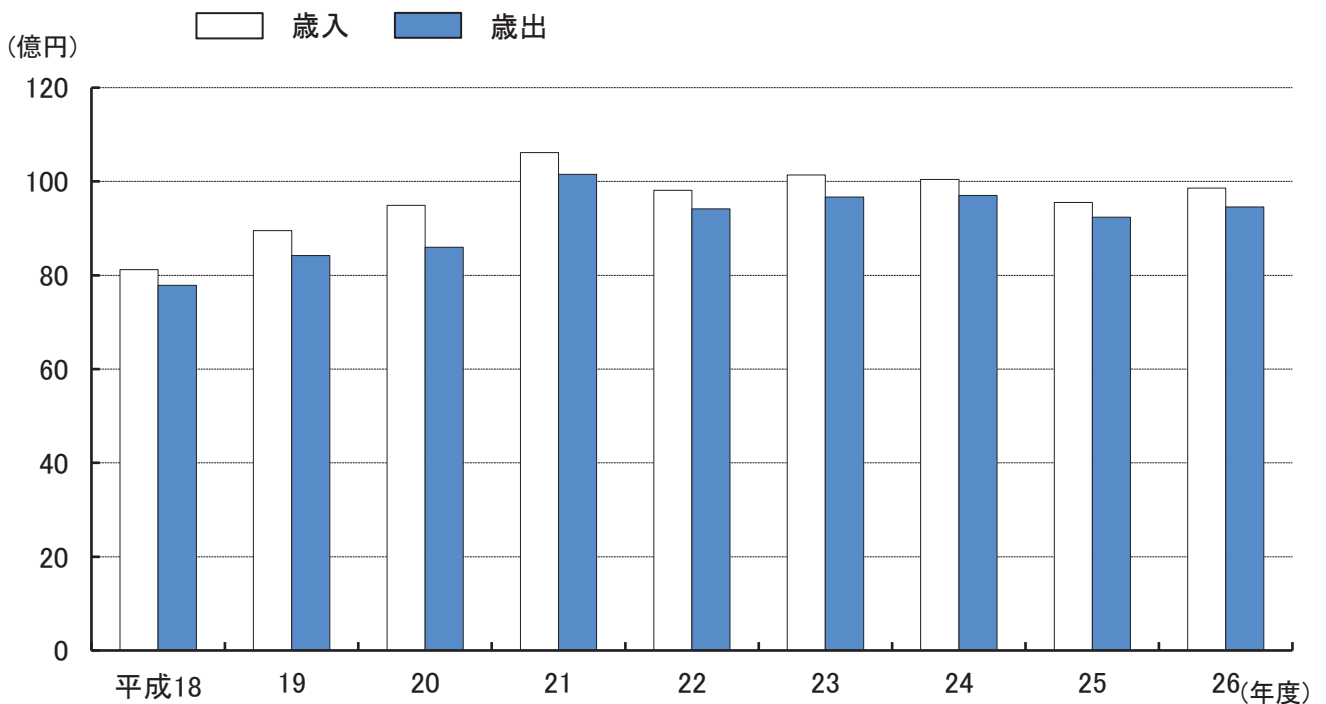

## 136. 歳入歳出決算額の推移（一般会計）

（単位：千円）

年 度	決 算 額		歳入歳出差引額 (A) - (B)
	歳入総額 (A)	歳出総額 (B)	
平成21年度	10,616,457	10,154,167	462,290
22	9,812,720	9,413,346	399,374
23	10,137,581	9,668,379	469,202
24	10,044,305	9,703,418	340,887
25	9,550,359	9,240,075	310,284
26	9,856,231	9,455,515	400,716

資料：財政課

## 137. 特別会計歳入歳出決算額

（単位：千円）

区 分		22	23	24	25	26
国民健康保険 特別会計	歳入	3,199,103	3,421,098	3,539,048	3,563,830	3,661,503
	歳出	3,103,845	3,331,098	3,373,847	3,364,573	3,508,665
老人保健 特別会計	歳入	1,299	—	—	—	—
	歳出	1,299	—	—	—	—
後期高齢者医療 特別会計	歳入	336,669	348,809	385,994	382,476	404,738
	歳出	323,141	336,852	372,829	370,391	388,441
公共下水道事業 特別会計	歳入	662,512	598,026	547,702	575,599	558,636
	歳出	610,659	583,915	533,918	566,114	545,247
介護保険 特別会計	歳入	2,333,370	2,370,999	2,412,323	2,550,465	2,646,394
	歳出	2,297,475	2,346,147	2,374,022	2,511,982	2,589,074
水道事業会計	歳入	1,106,662	808,856	615,607	483,814	506,774
	歳出	1,150,650	838,242	706,309	624,151	647,331

（注）平成20年度より、老人保健は後期高齢者医療へ移行。

資料：財政課

138. 一般会計歳入決算額の推移

(単位：千円、%)

科 目	平成20年度		21		22		23		24		25		26	
	決算額	構成比	決算額	構成比	決算額	構成比	決算額	構成比	決算額	構成比	決算額	構成比	決算額	構成比
総 額	9,491,861	100.0	10,616,457	100.0	9,812,720	100.0	10,137,581	100.0	10,044,305	100.0	9,550,359	100.0	9,856,231	100.0
町 税	4,247,073	44.7	4,309,279	40.6	4,149,768	42.3	4,239,476	41.8	4,110,695	40.9	4,111,671	43.0	4,283,917	43.5
地 方 譲 与 税	95,253	1.0	89,064	0.8	87,225	0.9	84,848	0.8	79,305	0.8	78,986	0.8	75,494	0.8
利 子 割 交 付 金	21,105	0.2	17,640	0.2	15,517	0.2	12,980	0.1	12,230	0.1	12,194	0.1	11,018	0.1
配 当 割 交 付 金	5,774	0.1	4,497	0.0	5,616	0.1	6,319	0.1	6,258	0.1	13,345	0.1	25,007	0.3
株 式 等 譲 渡 所 得 割 交 付 金	2,951	0.0	2,645	0.0	2,397	0.0	1,641	0.1	2,008	0.0	21,144	0.2	16,423	0.2
地 方 消 費 税 交 付 金	238,694	2.5	243,074	2.3	242,657	2.5	255,589	2.5	260,689	2.6	258,467	2.7	314,828	3.2
自 動 車 取 得 税 交 付 金	35,547	0.4	21,310	0.2	18,468	0.2	16,156	0.2	19,541	0.2	18,060	0.2	9,259	0.1
地 方 特 例 交 付 金	47,994	0.5	41,059	0.4	49,258	0.5	40,564	0.4	20,794	0.2	21,642	0.2	19,490	0.2
地 方 交 付 税	1,135,202	12.0	1,243,226	11.7	1,410,098	14.4	1,501,588	14.8	1,529,122	15.2	1,475,807	15.4	1,465,896	14.9
交 通 安 全 対 策 特 別 交 付 金	5,364	0.1	5,495	0.0	5,564	0.0	5,664	0.1	5,381	0.1	4,873	0.1	4,179	0.0
分 担 金 及 び 負 担 金	147,619	1.6	137,554	1.3	135,999	1.4	136,674	1.3	131,071	1.3	114,695	1.2	115,872	1.2
使 用 料 及 び 手 数 料	141,092	1.5	133,698	1.3	131,515	1.3	133,006	1.3	127,158	1.3	110,971	1.2	104,191	1.1
国 庫 支 出 金	1,034,809	10.9	1,012,175	9.5	773,826	7.9	820,613	8.1	955,619	9.5	818,766	8.6	1,126,643	11.4
県 支 出 金	440,026	4.6	496,756	4.7	548,776	5.6	931,610	9.2	593,862	5.9	703,279	7.4	642,132	6.5
財 産 収 入	19,251	0.2	27,132	0.3	12,589	0.1	17,344	0.2	25,670	0.2	25,591	0.3	19,547	0.2
寄 附 金	49,239	0.5	5,856	0.0	14,407	0.1	23,412	0.2	5,034	0.1	6,521	0.1	15,589	0.2
繰 入 金	472,929	5.0	488,191	4.6	319,504	3.3	393,821	3.9	287,522	2.9	287,230	3.0	127,262	1.3
繰 越 金	531,451	5.6	892,153	8.4	462,290	4.7	399,374	3.9	469,203	4.7	340,887	3.6	310,284	3.0
諸 収 入	189,891	2.0	197,578	1.9	201,149	2.0	212,785	2.1	194,266	1.9	208,734	2.2	190,470	1.9
町 債	630,597	6.6	1,248,075	11.8	1,226,097	12.5	904,117	8.9	1,208,877	12.0	917,496	9.6	978,730	9.9

資料：財政課



139. 一般会計歳出決算額の推移

(単位：千円、%)

科目	平成20年度		21		22		23		24		25		26	
	決算額	構成比	決算額	構成比	決算額	構成比	決算額	構成比	決算額	構成比	決算額	構成比	決算額	構成比
総額	8,599,707	100.0	10,154,167	100.0	9,413,346	100.0	9,668,379	100.0	9,703,418	100.0	9,240,075	100.0	9,455,515	100.0
議会費	108,635	1.3	107,217	1.1	105,123	1.1	140,966	1.5	125,213	1.3	122,420	1.3	119,929	1.3
総務費	1,186,904	13.8	1,660,843	16.4	1,191,233	12.7	1,165,422	12.1	1,109,939	11.4	1,166,830	12.6	1,166,955	12.3
民生費	2,237,048	26.0	2,413,861	23.8	2,789,016	29.6	3,311,726	34.3	2,872,576	29.6	3,062,636	33.1	3,282,238	34.7
衛生費	969,805	11.3	965,448	9.5	974,681	10.4	1,008,911	10.4	1,075,009	11.1	958,761	10.4	841,014	8.9
農林水産業費	238,051	2.8	251,790	2.5	233,629	2.5	302,853	3.1	354,541	3.6	376,725	4.1	311,987	3.3
商工費	55,809	0.6	65,141	0.6	55,778	0.6	51,814	0.5	73,825	0.8	71,673	0.8	54,033	0.6
土木費	1,332,467	15.5	1,729,424	17.0	1,457,932	15.4	712,307	7.4	729,605	7.5	717,264	7.8	963,961	10.2
消防費	442,802	5.1	446,956	4.4	425,383	4.5	455,394	4.7	458,941	4.7	450,496	4.9	447,525	4.7
教育費	718,182	8.4	1,152,805	11.3	768,430	8.2	1,182,759	12.2	1,569,741	16.2	1,056,906	11.4	997,842	10.6
災害復旧費	—	—	—	—	—	—	—	—	—	—	—	—	—	—
公債費	1,076,794	12.5	1,064,494	10.5	1,061,192	11.3	1,068,707	11.0	1,083,041	11.2	1,096,244	11.9	1,100,533	11.6
諸支出金	233,210	2.7	296,188	2.9	350,949	3.7	267,520	2.8	250,987	2.6	160,120	1.7	169,497	1.8

資料：財政課

140. 町税収納状況

(単位：千円)

区 分	平成20年度	21	22	23	24	25	26
総 数	調定額	4,410,172	4,477,014	4,303,748	4,224,305	4,205,256	4,365,160
	収入額	4,247,073	4,309,279	4,149,768	4,110,695	4,111,671	4,283,917
	収入率 (%)	96.3	96.3	96.4	96.8	97.3	98.1
町 民 税	調定額	1,696,890	1,676,819	1,569,497	1,634,451	1,562,004	1,646,889
	収入額	1,611,086	1,585,237	1,484,417	1,532,013	1,579,043	1,610,967
個 人	調定額	1,375,313	1,371,077	1,276,839	1,287,116	1,268,511	1,252,319
	収入額	1,294,032	1,284,732	1,196,549	1,235,753	1,228,187	1,218,583
法 人	調定額	321,577	305,742	292,658	347,335	293,493	394,570
	収入額	317,054	300,505	287,868	343,290	290,357	392,384
固 定 資 産 税	調定額	2,473,306	2,569,813	2,498,752	2,350,226	2,386,036	2,458,142
	収入額	2,401,561	2,499,637	2,435,306	2,471,763	2,339,233	2,415,209
固 定 資 産 税	調定額	2,470,594	2,566,792	2,492,369	2,344,355	2,380,026	2,452,222
	収入額	2,398,849	2,496,616	2,428,923	2,290,210	2,333,223	2,409,289
固定資産等所在市町村交付金及び納付金	調定額	2,712	3,021	6,383	5,871	6,010	5,920
	収入額	2,712	3,021	6,383	5,871	6,010	5,920
軽自動車税	調定額	63,287	65,156	66,531	68,443	69,079	70,446
	収入額	57,737	59,179	61,077	64,386	65,756	68,058
市町村たばこ税	調定額	176,689	165,226	168,968	171,185	188,137	189,683
	収入額	176,689	165,226	168,968	171,185	188,137	189,683
特別土地保有税	調定額	—	—	—	—	—	—
	収入額	—	—	—	—	—	—

資料：財政課

141. 普通会計決算状況

(単位：千円)

収支状況	平成18年度									
	19	20	21	22	23	24	25	26		
歳入総額	8,122,918	9,491,861	10,616,457	9,812,720	10,137,581	10,044,305	9,550,359	9,856,231		
歳出総額	7,788,038	8,599,707	10,154,167	9,413,347	9,668,379	9,703,418	9,240,075	9,455,515		
歳入歳出差引(A-B)	334,880	892,154	462,290	399,373	469,202	340,887	310,284	400,716		
翌年度に繰り越すべき財源	77,459	604,888	97,788	93,886	59,728	88,400	39,698	73,151		
実質収支(C-D)	257,421	287,266	364,502	305,487	409,474	252,487	270,586	327,565		
単年度収支	21,648	△ 87,713	77,236	△ 59,015	103,987	△ 156,987	18,099	56,979		
積立金	118,721	190,146	260,217	316,824	233,939	218,005	126,495	135,526		
繰上償還金	—	—	—	6,745	—	1,344	0	0		
積立金取崩し額	150,000	350,000	375,626	250,000	250,000	250,000	200,000	84,000		
実質単年度収支(F+G+H-I)	△ 9,631	△ 247,567	△ 38,173	14,554	87,926	△ 187,638	△ 55,406	108,505		
(指数等)										
基準財政収入額	3,089,685	3,764,404	3,624,885	3,472,642	3,419,894	3,385,802	3,451,181	3,539,171		
基準財政需要額	4,544,376	4,718,613	4,683,771	4,684,164	4,713,227	4,722,279	4,721,610	4,796,275		
標準税収入額	4,006,610	4,875,488	4,689,678	4,495,577	4,427,031	4,382,686	4,479,238	4,573,801		
標準財政規模	5,461,301	5,827,628	6,155,327	6,323,309	6,308,381	6,288,840	6,398,835	6,425,235		
財政力指数	0.648	0.728	0.760	0.771	0.747	0.728	0.725	0.729		
実質収支比(%)	4.7	4.7	5.9	4.8	6.5	4.0	4.2	5.1		
経常一般財源比率(%)	100.9	93.0	94.4	91.8	94.7	93.5	91.4	94.0		
公債費比率(%)	14.0	—	—	—	—	—	—	—		
起債制限比率(%)	10.5	—	—	—	—	—	—	—		
実質赤字比率(%)	—	—	—	—	—	—	—	—		
連結実質赤字比率(%)	—	—	—	—	—	—	—	—		
実質公債費比率(%)	—	13.8	14.1	13.8	13.2	12.7	12.1	11.4		
将来負担比率(%)	—	113.4	115.9	111.6	94.9	95.7	89.4	92.8		
積立金(財調現在高)	777,247	697,891	582,482	649,306	633,245	601,250	527,745	579,271		
地方債現在高(一般会計)	10,408,525	9,855,940	10,215,252	10,555,368	10,566,115	10,859,084	10,836,707	10,857,703		

(注) 平成18年4月の地方債制度改正により、公債費比率及び起債制限比率は、実質公債費比率へ移行。

資料：財政課

## 142. 選挙人名簿登録者数の推移

(単位：人)

年	総数	男	女
平成17年	25,469	11,972	13,497
18	25,566	12,012	13,554
19	25,646	12,074	13,572
20	25,599	12,022	13,577
21	25,701	12,098	13,603
22	25,763	12,092	13,671
23	25,707	12,051	13,656
24	25,561	11,988	13,573
25	25,494	11,961	13,533
26	25,433	11,907	13,526
27	25,333	11,822	13,511

(注) 各年9月1日現在

資料：松前町選挙管理委員会

## 143. 投票区別選挙人名簿登録者数

(単位：人)

選挙区	総数	男	女
第1投票区	3,608	1,681	1,927
第2 "	4,029	1,848	2,181
第3 "	3,672	1,792	1,880
第4 "	2,880	1,346	1,534
第5 "	1,937	874	1,063
第6 "	1,488	682	806
第7 "	2,499	1,178	1,321
第8 "	3,603	1,692	1,911
第9 "	1,617	729	888
合計	25,333	11,822	13,511

(注) 平成27年9月1日現在

資料：松前町選挙管理委員会

## 144. 選挙投票状況

### (1) 衆議院議員選挙

年 月 日	定数	候補者数	有権者		投票者		投票率(%)		
			男	女	男	女	男	女	計
昭和61年 7月 6日	3	4	9,620	10,971	5,593	6,526	58.14	59.48	58.86
平成 2年 2月18日	3	6	10,016	11,565	7,283	8,655	72.71	74.84	73.85
平成 5年 7月18日	3	5	10,633	12,084	6,806	8,145	64.01	67.40	65.81
平成 8年10月20日	1	3	11,199	12,734	6,205	7,290	55.41	57.25	56.39
平成12年 6月25日	1	3	11,565	13,013	7,145	8,153	61.78	62.65	62.24
平成15年11月 9日	1	4	11,915	13,349	6,973	7,920	58.52	59.33	58.95
平成17年 9月11日	1	3	11,945	13,481	8,014	9,364	67.09	69.46	68.35
平成21年 8月30日	1	4	12,068	13,579	8,598	9,747	71.25	71.78	71.53
平成24年12月16日	1	4	11,950	13,538	7,382	8,262	61.77	61.03	61.38
平成26年12月14日	1	4	11,893	13,524	6,204	6,830	52.17	50.50	51.28

資料：松前町選挙管理委員会

### (2) 参議院議員選挙

年 月 日	定数	候補者数	有権者		投票者		投票率(%)		
			男	女	男	女	男	女	計
平成元年 7月23日	1	4	10,019	11,554	7,702	8,481	76.87	73.40	75.02
平成 4年 7月26日	1	3	10,523	11,956	6,019	7,136	57.20	59.69	58.52
平成 7年 7月23日	1	3	11,074	12,515	6,082	7,136	54.92	57.02	56.03
平成10年 7月12日	1	5	11,341	12,869	6,891	7,894	60.76	61.34	61.07
平成12年 6月25日	1	3	11,565	13,013	7,139	8,151	61.73	62.64	62.21
平成13年 7月29日	1	4	11,720	13,181	7,456	8,614	63.62	65.35	64.54
平成16年 7月11日	1	3	11,907	13,385	7,143	8,260	59.99	61.71	60.90
平成19年 7月29日	1	3	12,104	13,587	8,125	9,376	67.13	69.01	68.12
平成22年 7月11日	1	4	12,004	13,636	7,386	8,429	61.53	61.81	61.68
平成25年 7月21日	1	5	11,964	13,515	6,480	7,173	54.16	53.07	53.59

資料：松前町選挙管理委員会

### (3) 愛媛県知事選挙

年 月 日	定数	候補者数	有権者		投票者		投票率(%)		
			男	女	男	女	男	女	計
昭和62年 1月11日	1	2	9,542	10,898	5,552	6,681	58.18	61.30	59.85
平成 2年12月29日	1	2	10,086	11,626	4,893	6,060	48.51	52.12	50.45
平成 7年 1月22日	1	3	10,687	12,202	6,108	7,293	57.15	59.77	58.55
平成11年 1月 3日	1	5	11,280	12,756	7,550	8,862	66.93	69.47	68.28
平成15年 1月26日	1	2	11,706	13,158	5,029	5,991	42.96	45.53	44.32
平成19年 1月21日	1	3	11,875	13,450	5,544	6,561	46.69	48.78	47.80
平成22年 11月28日	1	3	11,895	13,538	6,016	7,234	50.58	53.43	52.10
平成26年 11月16日	1	2	11,775	13,438	4,936	5,858	41.92	43.59	42.81

資料：松前町選挙管理委員会

## (4) 愛媛県議会議員選挙

年 月 日	定数	候補者数	有権者		投票者		投票率 (%)		
			男	女	男	女	男	女	計
昭和54年 4月 8日	2	2	無投票						
昭和58年 4月10日	2	3	9,133	10,484	6,987	8,423	76.50	80.34	78.55
昭和62年 4月12日	2	3	9,480	10,876	7,669	9,154	80.90	84.17	82.64
平成 3年 4月 7日	2	2	無投票						
平成 7年 4月 9日	2	2	無投票						
平成11年 4月11日	2	4	11,325	12,853	7,381	8,834	65.17	68.73	67.07
平成15年 4月13日	2	3	11,602	13,125	6,591	8,011	56.81	61.04	59.05
平成19年 4月 8日	2	2	無投票						
平成23年 4月10日	2	3	11,840	13,512	5,547	6,454	46.85	47.76	47.34
平成27年 4月12日	2	3	11,635	13,348	5,676	6,703	48.78	50.22	49.55

資料：松前町選挙管理委員会

## (5) 松前町長選挙

年 月 日	定数	候補者数	有権者		投票者		投票率 (%)		
			男	女	男	女	男	女	計
昭和54年12月 2日	1	1	無投票						
昭和58年11月20日	1	2	9,337	10,639	7,951	9,517	85.16	89.45	87.44
昭和62年11月22日	1	1	無投票						
平成 3年11月17日	1	1	無投票						
平成 7年11月12日	1	2	10,962	12,435	5,145	6,249	46.93	50.25	48.70
平成11年11月28日	1	3	11,375	12,858	8,493	10,279	74.66	79.94	77.46
平成15年11月30日	1	1	無投票						
平成19年11月18日	1	2	11,838	13,431	5,579	6,777	47.13	50.46	48.90
平成23年11月20日	1	1	無投票						
平成27年11月29日	1	2	11,664	13,390	7,123	8,621	61.07	64.38	62.84

資料：松前町選挙管理委員会

## (6) 松前町議会議員選挙

年 月 日	定数	候補者数	有権者		投票者		投票率 (%)		
			男	女	男	女	男	女	計
昭和54年10月 7日	26	27	8,707	9,928	8,103	9,481	93.06	95.50	94.36
昭和58年10月 9日	26	29	9,330	10,632	8,527	10,069	91.39	94.70	93.16
昭和62年 9月 6日	22	25	9,656	11,084	8,560	10,290	88.65	92.84	90.89
平成 3年 8月25日	20	22	10,226	11,717	8,336	10,317	81.52	88.05	85.01
平成 7年 8月27日	20	22	10,924	12,411	8,682	10,634	79.48	85.68	82.78
平成11年 8月29日	18	21	11,363	12,851	8,873	10,632	78.09	82.73	80.55
平成15年 8月24日	16	17	11,757	13,202	8,261	9,910	70.26	75.06	72.80
平成19年 8月26日	14	16	11,896	13,412	8,024	9,409	67.45	70.15	68.88
平成23年 8月28日	14	16	11,900	13,493	7,646	9,078	64.25	67.28	65.86
平成27年 8月30日	14	14	無投票						

資料：松前町選挙管理委員会

### 145. 議員定数の推移及び党派別数

(単位：人)

期	期 間	定 数	党 派 別					
			自民党	社会党	民社党	公明党	共産党	無所属
1	自 昭和 30. 5. 4	30	—	—	—	—	—	30
	至 〃 34. 5. 3							
2	自 昭和 34. 5. 4	30	—	—	1	—	1	28
	至 〃 38. 5. 3							
3	自 昭和 38. 5. 4	26	—	1	3	1	—	21
	至 〃 42. 1. 13							
4	自 昭和 42. 2. 25	26	—	1	3	1	1	20
	至 〃 42. 9. 14							
5	自 昭和 42. 10. 23	26	—	1	3	2	1	19
	至 〃 46. 10. 22							
6	自 昭和 46. 10. 23	26	—	—	4	2	1	19
	至 〃 50. 10. 22							
7	自 昭和 50. 10. 23	26	—	—	3	2	1	20
	至 〃 54. 10. 22							
8	自 昭和 54. 10. 23	26	—	1	2	1	1	21
	至 〃 58. 10. 22							
9	自 昭和 58. 10. 23	26	—	2	2	2	1	19
	至 〃 62. 8. 4							
10	自 昭和 62. 9. 6	22	—	1	2	1	1	17
	至 平成 3. 9. 5							
11	自 平成 3. 9. 6	20	—	1	2	1	1	15
	至 〃 7. 9. 5							
12	自 平成 7. 9. 6	20	—	—	—	1	1	18
	至 〃 11. 9. 5							
13	自 平成 11. 9. 6	18	—	—	—	1	1	16
	至 〃 15. 9. 5							
14	自 平成 15. 9. 6	16	—	—	—	1	1	14
	至 〃 19. 9. 5							
15	自 平成 19. 9. 6	14	—	—	—	1	1	12
	至 〃 23. 9. 5							
16	自 平成 23. 9. 6	14	—	—	—	1	1	12
	至 〃 27. 9. 5							
17	自 平成 27. 9. 6	14	—	—	—	1	1	12
	至 〃 ~							

資料：議会事務局

146. 松前町行政機構図

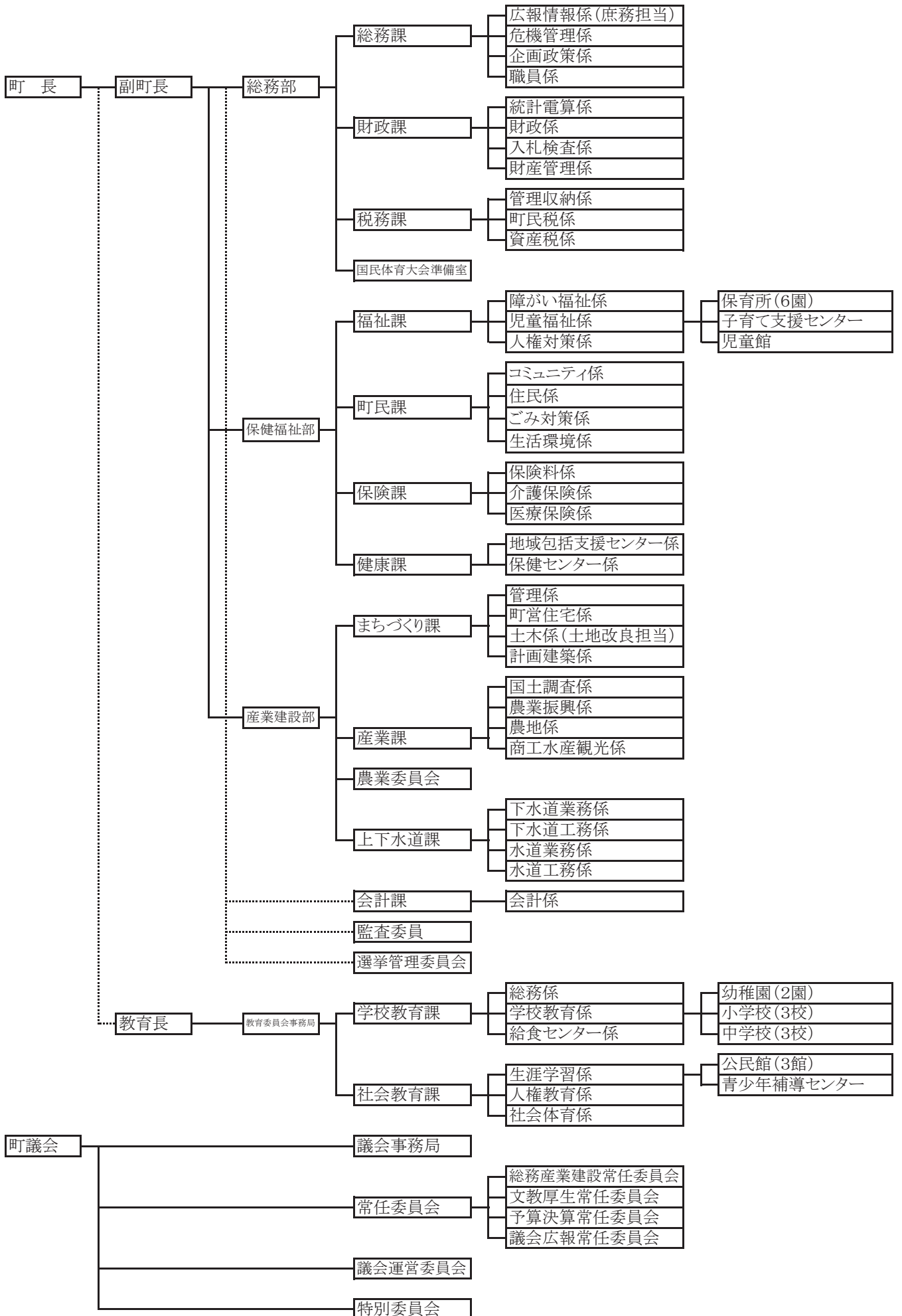



---

18 参 考

---



## 歴代町長一覧

氏 名	期 間
鶴 田 義 正	昭和30年 5月 1日 ～ 昭和38年 4月30日
兵 頭 康 雄	昭和38年 5月 1日 ～ 昭和42年10月23日
三 原 藤 美	昭和42年12月11日 ～ 昭和58年12月10日
住 田 広 行	昭和58年12月11日 ～ 平成11年12月10日
白 石 勝 也	平成11年12月11日 ～ 平成27年12月10日
岡 本 靖	平成27年12月11日 現在

## 歴代議長一覧

氏 名	期 間	氏 名	期 間
初代 古 川 直 一	S30. 5. 14 ～ S31. 3. 23	31代 大 西 長 平	S60. 10. 7 ～ S61. 10. 6
2" 古 川 直 一	31. 3. 23 ～ 32. 3. 25	32" 弓 立 正 則	61. 10. 6 ～ 62. 6. 15
3" 中 島 保 義	32. 3. 27 ～ 33. 3. 20	33" 中 島 忠	62. 6. 15 ～ 62. 8. 4
4" 八 束 修	33. 4. 9 ～ 34. 4. 30	34" 中 島 忠	62. 9. 11 ～ H元. 10. 2
5" 田 邨 重 光	34. 5. 18 ～ 35. 3. 21	35" 宮 内 勝 利	H元. 10. 2 ～ 3. 9. 5
6" 高 市 薫	35. 3. 21 ～ 36. 3. 17	36" 八 束 彰	3. 9. 9 ～ 4. 10. 2
7" 中 矢 善 次	36. 3. 17 ～ 37. 3. 16	37" 八 束 彰	4. 10. 2 ～ 5. 9. 24
8" 田 邨 重 光	37. 3. 16 ～ 38. 5. 1	38" 本 多 主 計	5. 9. 24 ～ 6. 9. 30
9" 中 島 保 義	38. 5. 11 ～ 40. 3. 12	39" 本 多 主 計	6. 9. 30 ～ 7. 9. 5
10" 穴 山 正 重	40. 3. 12 ～ 42. 1. 13	40" 加 納 太 郎 次	7. 9. 8 ～ 8. 9. 30
11" 穴 山 正 重	42. 3. 9 ～ 42. 9. 14	41" 水 口 正 三	8. 9. 30 ～ 9. 9. 29
12" 中 島 保 義	42. 11. 17 ～ 43. 3. 21	42" 仲 島 克 雄	9. 9. 29 ～ 10. 9. 29
13" 足 立 健 三	43. 3. 29 ～ 44. 5. 8	43" 小 笠 原 好 晴	10. 9. 29 ～ 11. 6. 1
14" 村 井 隆 義	44. 5. 8 ～ 44. 10. 21	44" 大 西 正 春	11. 6. 1 ～ 11. 9. 5
15" 加 藤 良 久	44. 10. 22 ～ 45. 10. 6	45" 亀 井 隆 典	11. 9. 9 ～ 12. 9. 29
16" 星 加 忠 雄	45. 10. 6 ～ 46. 10. 22	46" 亀 井 隆 典	12. 9. 29 ～ 13. 9. 28
17" 住 田 広 行	46. 10. 26 ～ 47. 10. 4	47" 三 好 悦 男	13. 9. 28 ～ 14. 9. 27
18" 住 田 広 行	47. 10. 4 ～ 48. 10. 12	48" 三 好 悦 男	14. 9. 27 ～ 15. 9. 5
19" 仲 島 蕃	48. 10. 12 ～ 49. 10. 7	49" 木 下 淳	15. 9. 9 ～ 16. 9. 29
20" 早 瀬 秋 利	49. 10. 9 ～ 50. 10. 22	50" 岡 田 幸 一	16. 9. 29 ～ 17. 9. 29
21" 石 丸 甫	50. 10. 27 ～ 51. 9. 29	51" 木 下 淳	17. 9. 29 ～ 18. 9. 25
22" 石 丸 甫	51. 9. 29 ～ 52. 10. 3	52" 重 川 利 春	18. 9. 25 ～ 19. 9. 5
23" 栗 田 淑	52. 10. 4 ～ 53. 10. 8	53" 木 下 淳	19. 9. 6 ～ 20. 9. 26
24" 栗 田 淑	53. 10. 8 ～ 54. 10. 22	54" 伊 賀 上 明 治	20. 9. 26 ～ 21. 9. 29
25" 村 井 隆 義	54. 10. 29 ～ 55. 10. 6	55" 伊 賀 上 明 治	21. 9. 29 ～ 22. 9. 22
26" 加 納 太 郎 次	55. 10. 6 ～ 56. 10. 6	56" 早 瀬 武 臣	22. 9. 22 ～ 23. 9. 5
27" 弓 立 正 則	56. 10. 6 ～ 57. 10. 7	57" 岡 井 馨 一 郎	23. 9. 6 ～ 24. 9. 25
28" 加 藤 春 徳	57. 10. 7 ～ 58. 10. 22	58" 三 好 勝 利	24. 9. 25 ～ 27. 9. 5
29" 水 口 正 三	58. 10. 27 ～ 59. 10. 5	59" 岡 井 馨 一 郎	27. 9. 7 ～
30" 松 田 正 義	59. 10. 5 ～ 60. 10. 7		

◎ 主要施設所在地一覧表

名 称	所 在 地	電 話
松 前 町 役 場	筒 井 631	985-2111(代)
松 前 総 合 文 化 セ ン タ ー	筒 井 633	985-1313
松 前 町 中 央 公 民 館	筒 井 633	985-4135
松 前 公 園 体 育 館	筒 井 638	984-7227
松 前 町 西 公 民 館	北 黒 田 966の2	984-5313
松 前 町 東 公 民 館	神 崎 210	984-1159
松 前 町 北 公 民 館	昌 農 内 456の1	984-7529
松 前 町 健 康 増 進 セ ン タ ー	鶴 吉 118の1	983-4038
松 前 町 総 合 福 祉 セ ン タ ー	筒 井 710の1	985-3200
松 前 町 地 域 子 育 て 支 援 セ ン タ ー	筒 井 710の1	985-4151
松 前 町 地 域 包 括 支 援 セ ン タ ー	筒 井 710の1	985-4205
松 前 町 学 校 給 食 セ ン タ ー	大 溝 106の2	984-1786
松 前 保 育 所	筒 井 1326	984-1068
黒 田 保 育 所	北 黒 田 712	984-1358
小 富 士 保 育 所	大 溝 118の1	984-1161
二 名 保 育 所	出 作 250	984-1348
白 鶴 保 育 所	上 高 柳 266の1	984-1088
伊 予 消 防 等 事 務 組 合 松 前 消 防 署	筒 井 809の1	984-3404
共 立 衛 生 組 合 塩 美 園	筒 井 1795の10	984-5602
松 前 町 老 人 憩 の 家	筒 井 1327	984-1421
松 前 町 児 童 館	昌 農 内 456の1	985-3388
松 前 幼 稚 園	北 黒 田 966の2	984-1456
古 城 幼 稚 園	筒 井 1387の1	984-2354
松 前 中 学 校	浜 963	984-1149
岡 田 中 学 校	昌 農 内 443の1	984-1357
北 伊 予 中 学 校	神 崎 415の1	984-2254
松 前 小 学 校	筒 井 1175	984-1033
岡 田 小 学 校	西 高 柳 156	984-2249
北 伊 予 小 学 校	神 崎 226	984-1322
愛 媛 県 警 察 学 校	西 古 泉 646	984-1405
愛 媛 県 立 伊 予 高 等 学 校	北 黒 田 119の2	984-9311
伊 予 市 ・ 伊 予 郡 養 護 老 人 ホ ー ム 組 合	大 溝 96の1	984-1265
松 前 交 番	筒 井 636の3	984-1010
北 伊 予 駐 在 所	出 作 241の1	984-6059
岡 田 駐 在 所	西 高 柳 122の5	984-2035
松 前 郵 便 局	筒 井 347の1	984-9801
松 前 北 黒 田 郵 便 局	北 黒 田 503の3	985-2221
北 伊 予 郵 便 局	出 作 222	984-2482
岡 田 郵 便 局	昌 農 内 380の3	984-2480
松 山 市 農 協 松 前 支 所	北 黒 田 573の1	984-1024
松 山 市 農 協 北 伊 予 支 所	神 崎 45の2	984-2171
松 山 市 農 協 永 田 出 張 所	永 田 80の2	985-0856
松 山 市 農 協 岡 田 支 所	昌 農 内 45	984-2101
松 前 町 商 工 会	浜 809の1	984-1427
松 前 町 漁 業 協 同 組 合	浜 597	984-1174
松 前 浄 化 セ ン タ ー	筒 井 1838の12	984-2920

# 松前町統計書

---

---

平成28年3月

作成 愛媛県松前町  
編集 松前町総務部財政課  
〒791-3192  
伊予郡松前町大字筒井631番地  
電話 (089) 985-2111 (代表)

---

---